



reventon
INDUSTRIAL SOLUTIONS

Technical documentation

AIR WATER HEATERS IN EPP CASING FARMER HCF SERIES



MODELS:

FARMER HCF IP 54-3S

FARMER HCF IP 66



EN CONTENTS

1. INTRODUCTION.....	3
1.1 GENERAL INFORMATION.....	3
1.2 STORAGE AND TRANSPORT.....	3
1.3 APPLICATION.....	3
2. DEVICE CHARACTERISTIC.....	3
2.1 PROTECTION DEGREE IP.....	3
2.2 CONSTRUCTION AND PRINCIPLE OF OPERATION.....	3
2.3 DIMENSIONS.....	3
2.4 ANTI-CORROSION COATING.....	3
2.5 TECHNICAL DATA.....	4
3. ASSEMBLY.....	5
3.1 GENERAL PRINCIPLES.....	5
3.2 WALL MOUNTING.....	5
3.3 CEILING MOUNTING.....	5
4. INSTALLATION.....	5
4.1 CONNECTION TO HEATING INSTALLATION.....	5
4.2 CONNECTION TO ELECTRICAL INSTALLATION.....	6
5. EXPLOITATION.....	6
5.1 EXPLOITATION PRINCIPLES.....	6
6. CONTROLS.....	6
7. WIRING DIAGRAMS.....	7

PL SPIS TREŚCI

1. WSTĘP.....	11
1.1 INFORMACJE OGÓLNE.....	11
1.2 PRZECHOWYWANIE I TRANSPORT.....	11
1.3 ZASTOSOWANIE.....	11
2. CHARAKTERYSTYKA URZĄDZENIA.....	11
2.1 STOPIEŃ OCHRONY IP.....	11
2.2 BUDOWA I ZASADA DZIAŁANIA.....	11
2.3 WYMIARY.....	11
2.4 POWŁOKA ANTYKOROZYJNA.....	11
2.5 DANE TECHNICZNE.....	12
3. MONTAŻ.....	13
3.1 ZASADY OGÓLNE.....	13
3.2 MONTAŻ ŚCIENNY.....	13
3.3 MONTAŻ SUFITOWY.....	13
4. INSTALACJA.....	13
4.1 PODŁĄCZENIE DO INSTALACJI GRZEWCZEJ.....	13
4.2 PODŁĄCZENIE DO INSTALACJI ELEKTRYCZNEJ.....	14
5. EKSPLOATACJA.....	14
5.1 ZASADY EKSPLOATACJI.....	14
6. AUTOMATYKA.....	14
7. SCHEMATY PODŁĄCZENIOWE.....	15

RU СОДЕРЖАНИЕ

1. ВВЕДЕНИЕ.....	19
1.1 ОБЩАЯ ИНФОРМАЦИЯ.....	19
1.2 ХРАНЕНИЕ И ТРАНСПОРТИРОВКА.....	19
1.3 ПРИМЕНЕНИЕ.....	19
2. ХАРАКТЕРИСТИКА УСТРОЙСТВА.....	19
2.1 СТЕПЕНЬ ЗАЩИТЫ IP.....	19
2.2 КОНСТРУКЦИЯ И ПРИНЦИП РАБОТЫ.....	19
2.3 РАЗМЕРЫ.....	19
2.4 АНТИКОРРОЗИЙНОЕ ПОКРЫТИЕ.....	19
2.5 ТЕХНИЧЕСКИЕ ДАННЫЕ.....	20
3. СБОРКА.....	21
3.1 ОБЩИЕ ПРИНЦИПЫ.....	21
3.2 НАСТЕННЫЙ МОНТАЖ.....	21
3.3 МОНТАЖ ПОТОЛКИ.....	21
4. УСТАНОВКА.....	21
4.1 ПОДКЛЮЧЕНИЕ К ОТОПЛИТЕЛЬНОЙ УСТАНОВКЕ.....	21
4.2 ПОДКЛЮЧЕНИЕ К ЭЛЕКТРИЧЕСКОЙ УСТАНОВКЕ.....	21
5. ЭКСПЛУАТАЦИЯ.....	22
5.1 ПРИНЦИПЫ ЭКСПЛУАТАЦИИ.....	22
6. КОНТРОЛЬ.....	22
7. СХЕМЫ ПОДКЛЮЧЕНИЯ.....	23

DE INHALTSVERZEICHNIS

1. EINLEITUNG.....	27
1.1 ALLGEMEINE INFORMATIONEN.....	27
1.2 LAGERUNG UND TRANSPORT.....	27
1.3 ANWENDUNG.....	27
2. GERÄTEMERKMALE.....	27
2.1 SCHUTZART IP.....	27
2.2 KONSTRUKTION UND FUNKTIONSPRINZIP.....	27
2.3 ABMESSUNGEN.....	27
2.4 ANTI-KORROSION BESCHICHTUNG.....	27
2.5 TECHNISCHE DATEN.....	28
3. MONTAGE.....	29
3.1 ALLGEMEINE GRUNDSÄTZE.....	29
3.2 WANDMONTAGE.....	29
3.3 DECKENMONTAGE.....	29
4. INSTALLATION.....	29
4.1 ANSCHLUSS AN DIE HEIZUNGSANLAGE.....	29
4.2 ANSCHLUSS AN DIE ELEKTRISCHE ANLAGE.....	30
5. BEDIENUNG.....	30
5.1 BETRIEBSANWEISUNGEN.....	30
6. REGELUNG.....	30
7. SCHALTPLÄNE.....	31

DECLARATION OF CONFORMITY EC.....	35
-----------------------------------	----

1. INTRODUCTION

1.1 GENERAL INFORMATION

The owner and the user of unit Reventon brand should read carefully this instruction and follow included guidelines. In case of any doubts, please reach out directly to the manufacturer i. e. company Reventon Group Sp. z o. o.

 The key recommendations from safety point of view are marked with the warning triangle (like the one on the left). It enables quick and easy localization of these recommendations and remind of them before interference with the unit.

 For the same reason, the requirements for periodic inspection and maintenance of the device, are marked with the wrench symbol (like the one on the left).

 During installation, usage or maintenance of the heater, all local safety requirements must be respected.

The product was made in Poland.

This documentation was developed by the company Reventon Group Sp. z o. o. – all rights reserved. The company Reventon Group Sp. z o. o. reserves the rights to make changes in the technical documentation.

1.2 STORAGE AND TRANSPORT

The product must be stored and transported on an appropriate pallet, in ambient temperature ranging from -30°C to 60°C and relative humidity ≤ 90%.

 During carrying of the heater, it must not be held by the coil's connectors. Due to its weight, the heater should be handled by two people.

1.3 APPLICATION

The device FARMER HCF is designed for industrial indoor usage. It can be used for the heating or cooling spaces in which aggressive conditions prevail, i.e. high content of acids, ammonia and high concentration of dust (see paragraf 2.4). However, heating device should not be used to remove technological impurities such as dust or aggressive and explosive chemicals. It should neither be used in corrosive environments for aluminum, copper and steel. The device cannot be also used in places, where it would be exposed to too high humid (relative humidity higher than 90%) or direct contact with water, exceeding the permissible contact due to the protection degree IP (see next section).

2. DEVICE CHARACTERISTIC

2.1 PROTECTION DEGREE IP

IP determines the tightness of the electrical device (like fan motor), which is defined by two digits:

- **first characteristic digit** - specifies protection of the device against direct access to its interior as well as against penetration of smaller solids (such as dust)
- **second characteristic digit** - determines resistance of the engine to water ingress, i. e. its waterproofness

The motor of the fan used in FARMER HCF with IP 54 has the following protection:

- Enclosure protected against ingress of dust in harmful quantities.
- Water splashed against the enclosure from any direction shall have no harmful effects.

The motor of the fan used in FARMER HCF with IP 66 has the following protection:

- Complete protection against contact (dust-tight).
- Water projected in powerful jets against the enclosure from any direction shall have no harmful effects.

2.2 CONSTRUCTION AND PRINCIPLE OF OPERATION

Casing: made of expanded polypropylene (EPP). This material is characterized by low density (light weighted) and high chemical and physical resistance. It has an excellent sound and thermal insulation properties. Moreover, material is environmentally friendly and "green", i.e. 100% recyclable.

Air stators: made of polypropylene PP. It is possible to adjust manually the air stators to achieve the needed direction of the air flow. There are also versions with confusor (increased airflow range) or with diffuser 360° (better mixing of supplied and room air).

Heating coil: made of copper and aluminum. It is covered by epoxy coating. Supplied by distribution medium (heating or cooling), which circulates through the coil and releases or extracts heat from the air. Farmer HCF series have a double row heat exchanger.

Axial blowing fan IP54 (Farmer HCF IP54-3S): made of galvanized steel. Fan has to ensure air flow through the exchanger. It has a single- and three phase motor with the following parameters: protection degree IP54 and diameter of the fan is 450 mm.

Axial blowing fan IP66 (Farmer HCF IP66): made of powder coated steel. Fan has to ensure air flow through the exchanger. It has a single phase motor with the following parameters: protection degree IP66 and diameter of the fan is 450 mm.

Standard version - opening of air stators must be done by two hands in parallel.



Version with diffuser 360° - air stators of diffuser 360° must be done by two hands to the outside.



 The stators must be deflected at least 20° before the start-up of the fan.

Version with confusor - the outlet do not have air stators which must be open.



 Using diffuser 360° or confusor causes decrease of device airflow around 10% and consequently reduction of its heating capacity about 5%.

2.3 DIMENSIONS

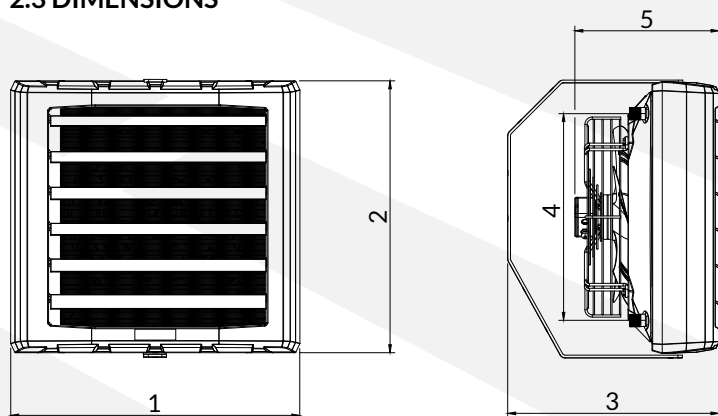

	1	2	3	4	5
FARMER HCF IP 54-3S [mm]	739	699	532	550±3	345
FARMER HCF IP 66 [mm]	739	699	532	550±3	430

2.4 ANTI-CORROSION COATING

The heat exchangers from FARMER series heaters are covered with an additional epoxy coating. It protects metal surfaces against the negative influence of humid, salt and acid environments.

The table below provides information about the resistance of the coating against various compounds:

COMPOUND	IMMUNITY
Trichlorethylene	Excellent/Good
Methyl Ethyl Ketone (MEK)	100 ppm
Acids (2% HCL, 2% H ₂ SO ₄)	Excellent/Good
Salt spray	Excellent/Good
Steam (121°C/30 min)	Excellent

2.5 TECHNICAL DATA

TECHNICAL DATA		FARMER HCF IP 54-3S	FARMER HCF IP 66
Product code		WHHCFR47-3S-1765	WHHCF53-1527
Nominal heating capacity [kW] *	III STAGE	44.3	50.2
	II STAGE	32.5	n/d
	I STAGE	26.5	n/d
Heating capacity range [kW]**		3.87 – 58.5	7.01 – 66.2
Maximum air flow [m³/h]	III STAGE	4000	5000
	II STAGE	2400	n/d
	I STAGE	1750	n/d
Maximum horizontal range [m]		21	24
Number of rows [pcs.]		2	2
Capacity of water [dm³]		1.95	1.95
Maximum temperature of working fluid [°C]		120	120
Maximum working pressure [MPa]		1.6	1.6
Connection diameter ["]		3/4	3/4
Supply voltage [V] / Supply frequency [Hz]		230/50	230/50
Nominal motor current [A]	III STAGE	1.08	2.45
	II STAGE	0.86	n/d
	I STAGE	0.70	n/d
Nominal motor speed [rpm]	III STAGE	1360	1390
	II STAGE	1050	n/d
	I STAGE	750	n/d
Nominal motor power [W]	III STAGE	240	560
	II STAGE	190	n/d
	I STAGE	160	n/d
Protection degree IP [-]		54	66
Net weight [kg]		17.5	20
Noise [dB]***	III STAGE	59	63
	II STAGE	54	n/d
	I STAGE	50	n/d

* for parameters 90/70°C and 0°C inlet air temperature

** max. 120/90°C, 0°C inlet air temperature, III stage // min. 40/30°C, 20°C inlet air temperature, I stage

for IP66 fan max. 120/90°C, 0°C inlet air temperature // min. 40/30°C, 20°C inlet air temperature

*** measurement at the distance 5 m

Parameters	FARMER HCF IP 54-3S III stage 4000 [m³/h]																			
	80/60					70/50					50/40					40/30				
Supply/return water temperature [°C]																				
Dry bulb air inlet temperature [°C]	0	5	10	15	20	0	5	10	15	20	0	5	10	15	20	0	5	10	15	20
Heating capacity [kW]	38.0	34.7	31.5	28.3	25.2	31.8	28.5	25.3	22.2	19.1	24.4	21.2	18.1	15.1	12.1	18.2	15.1	12.1	9.2	6.2
Dry bulb air outlet temperature [°C]	26.5	29.6	32.7	35.7	38.8	22.1	25.2	28.3	31.3	34.3	17.0	20.0	23.1	26.1	29.1	12.7	15.7	18.7	21.7	24.6
Water flow [m³/h]	1.67	1.52	1.38	1.24	1.11	1.39	1.25	1.11	0.97	0.84	2.12	1.85	1.58	1.31	1.06	1.58	1.31	1.05	0.79	0.54
Pressure drop in the heat exchanger [kPa]	13	11	9	7	6	9	8	6	5	4	21	16	12	9	6	13	9	6	4	2

Parameters	FARMER HCF IP 66 5000 [m³/h]																			
	80/60					70/50					50/40					40/30				
Supply/return water temperature [°C]																				
Dry bulb air inlet temperature [°C]	0	5	10	15	20	0	5	10	15	20	0	5	10	15	20	0	5	10	15	20
Heating capacity [kW]	43.1	39.3	35.6	31.0	28.5	35.9	32.3	28.6	25.1	21.6	27.6	24.0	20.5	17.1	13.7	20.6	17.1	13.7	10.3	7.0
Dry bulb air outlet temperature [°C]	24.0	27.3	30.6	33.8	37.0	20.0	23.3	26.5	29.7	32.9	15.4	18.6	21.8	25.0	28.2	11.5	14.7	17.9	21.1	24.2
Water flow [m³/h]	1.89	1.73	1.57	1.41	1.25	1.57	1.41	1.25	1.10	0.95	2.41	2.09	1.79	1.49	1.19	1.79	1.48	1.18	0.89	0.61
Pressure drop in the heat exchanger [kPa]	16	14	11	9	8	12	10	8	6	5	27	21	15	11	7	16	11	7	4	2

COOLING PARAMETER

Parameters	FARMER HCF IP 54-3S III stage 4000 [m³/h]									
	5/10					6/12				
Supply/return water temperature [°C]										
Dry bulb air inlet temperature [°C]	24	26	28	30	32	24	26	28	30	32
Relative humidity of the air at the inlet [%]	55	55	55	55	55	55	55	55	55	55
Cooling capacity [kW]	7.6	8.7	15.7	19.0	22.4	6.6	7.6	8.7	16.2	19.6
Dry bulb air outlet temperature [°C]	18.3	19.4	20.6	21.9	23.2	19.1	20.2	21.4	22.6	23.8
Water flow [m³/h]	1.31	1.49	2.69	3.25	3.84	0.94	1.09	1.24	2.31	2.80
Pressure drop in the heat exchanger [kPa]	10	13	38	53	73	5	7	9	28	40

Parameters	FARMER HCF IP 66 5000 [m³/h]									
	5/10					6/12				
Supply/return water temperature [°C]										
Dry bulb air inlet temperature [°C]	24	26	28	30	32	24	26	28	30	32
Relative humidity of the air at the inlet [%]	55	55	55	55	55	55	55	55	55	55
Cooling capacity [kW]	8.6	9.8	17.7	21.4	OF*	7.4	8.6	9.8	18.2	22.2
Dry bulb air outlet temperature [°C]	18.8	20.0	21.2	22.5	OF*	19.6	20.8	22.0	23.1	24.5
Water flow [m³/h]	1.48	1.69	3.03	3.67	OF*	1.06	1.23	1.40	2.60	3.16
Pressure drop in the heat exchanger [kPa]	12	16	47	67	OF*	7	9	11	35	51

*OF - means that for such parameters it is not recommended to operate the device due to overflow.

Condensation may appear on FARMER HCF series units used as cooling equipment. For this reason, we recommend using heaters with a drip tray (product code DTFVHHC5080). Installation of FARMER HCF series unit together with the drip tray is only possible for wall mounting (see section WALL MOUNTING). The device should only be mounted leveled.

! In a case of increased condensation, it is recommended to reduce either the waterflow (by adjusting regulating valve or pump speed) or airflow (by lower fan speed). It enable to decrease the amount of condensate taken up by the blown air.

! The drainage installation should be executed to remove condensated water. Connect hose to the drip tray connector for drain the condensate to the sawage system.

3. ASSEMBLY

3.1 GENERAL PRINCIPLES

! The heater should be assembled and disassembled by people experienced in mounting of such devices and - if local law requires it with appropriate qualifications.

! Due to the relatively large weight and the dimensions of the heater, the assembly should be performed by at least two people and at least one of them must meet the requirements in the paragraph above.

! It is the responsibility of the assemblers to make the mounting according to the guidelines from this instruction and in accordance with the local regulations in force.

! During carrying of the heater, it must not be held by the coil's connectors.

! The heater should be mounted in way providing the horizontal or the vertical air stream keeping the mimum gaps shown in the drawing at the end of this section. The heater must be mounted using elements with a load capacity appropriate to its weight.

! The stators must be deflected at least 20° before the start up of the fan.

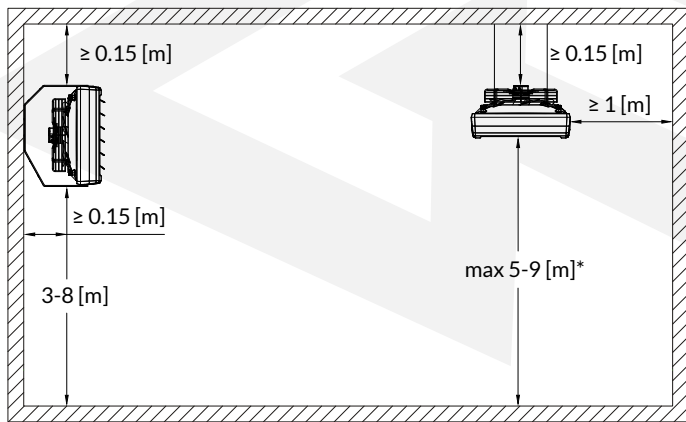

* the maximum vertical range depends on the model

3.2 WALL MOUNTING

The example below shows the wall mounting with the rotating mounting bracket (product code RHHC5080-2015).

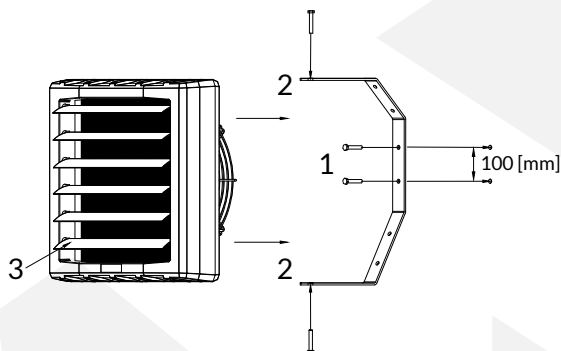

1 - The rotating mounting bracket should be attached to a partition with the appropriate load capacity (see the net weight of the heater in the section 2.5) with e.g. mounting pins and screws M8 x 80 [mm] (or longer).

2 - Hang the heater on the rotating mounting bracket using M8 bolts and spring washers (between the bracket and the bolt). Then turn the device on the bracket according to a required position and tighten the screws securely.

3 - Deflect stators at least 20° before the start-up of the fan to achieve the right airflow.

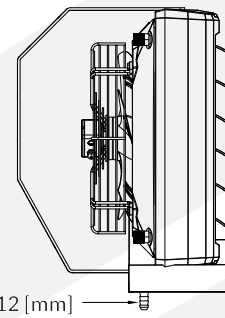

3.3 CEILING MOUNTING

The example below shows the ceiling mounting with the Z-type suspension brackets (product code SB-2029).

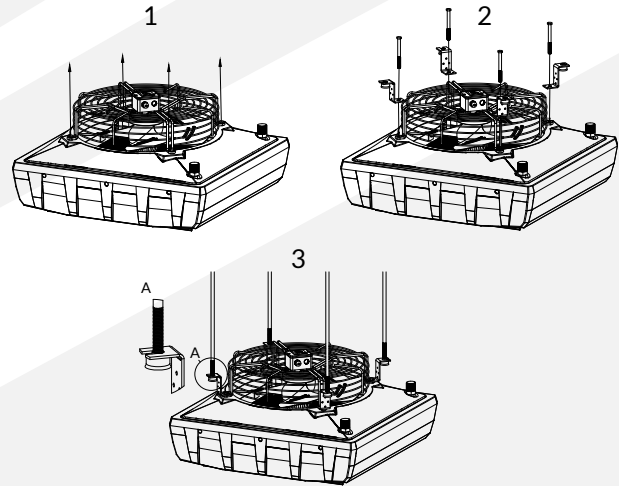

- 1 - Unscrew the mounting screws of the heater.
- 2 - Put the Z-type suspension brackets, spring washers and screw the screws back.
- 3 - The heater is ready to mounting by the Z-type suspension brackets.

4. INSTALLATION

! Before connecting the unit to a heating and an electrical installation, it must be assembled permanently to a suitable partition (according to the recommendations contained in the section 3).

! All installation, repairs and disassembly works, must be performed by qualified persons i. e. having the appropriate qualifications for these works. It is the responsibility of the installer to make the installation according to the guidelines from this instruction and in accordance with the local regulations in force.

! Do not install, service or operate the device with wet hands or barefoot.

4.1 CONNECTION TO HEATING INSTALLATION

Below there is shown an example hydraulic diagram. It is just a recommendation, the final execution of installation and usage of individual components is decided by the HVAC designer.

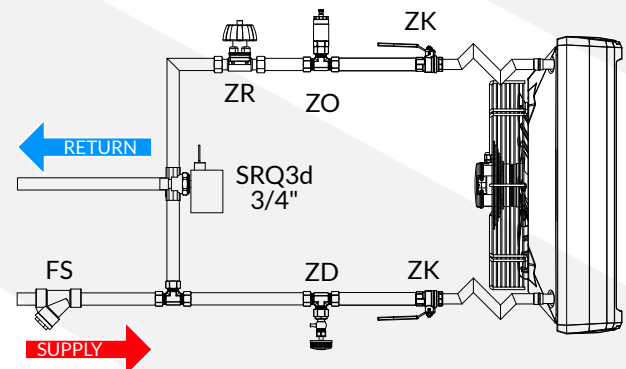

FS - mesh filter; ZO - vent valve; ZK - shut-off valve; ZD - drain valve; ZR - balancing valve; SRQ3d - three-way valve with an actuator

! The hydraulic installation must be carried out in accordance with the state of the art and the local regulations in force.

The pipes should be connected in accordance with the indicators on the heater (supply - marked in red, return - marked in blue).



Connecting the device to the hydraulic installation, do remember to hold the connector by a pipe wrench like it is shown in graphic. Not keeping to this recommendation may cause the damages of the coil.

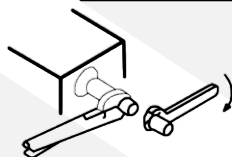

The hydraulic system should include all safety elements required by law (depending on the type of central heating installation and the type of heat source).



Before connecting the heater to an electrical installation, the leakage test of the hydraulic installation should be conducted.

4.2 CONNECTION TO ELECTRICAL INSTALLATION



The electrical installation must be carried out in accordance with the state of the art and the local regulations in force.



The electrical connection of heater to an installation with the electrical parameters according to the section 2.5 should be made in according to the appropriate connection diagram (see section 7).



The electrical circuit to which the device is connected, should include all safety element required by the law and the main ON/OFF switch enabling safe disconnection of the heater from the electrical system.



Before the start up, it is required to check the electrical installation and controls in terms of damaged insulation, incorrect connection in the terminals, risk of potential short circuits etc.

5. EXPLOITATION

5.1 EXPLOITATION PRINCIPLES



The user is obliged to be familiar with this instruction before exploitation of the device.



It is forbidden to touch the device during operation. Before any interference in the device, the electricity supply to the heater must be absolutely cut off. Components of the device may be warm after shutting down.



Device cannot be operated by children and adults with reduced mobility, sensual and intellectual. Access to the heater by parties like unauthorised people, children and animals is forbidden and should be prevented or at least hindered.



The device cannot work with covered or restricted air inlet or outlet (e.g. as a result of not keeping the minimum distances from partitions or obstructed inlet/outlet).



Keep the device away from water and its solutions and splashing or dripping liquids. Never put objects with liquids on top or close the device.



The unit is designed for handling of air at temperature ranging from -30°C to 60°C and with relative humidity ≤ 90%.



The heater has no antifreeze protection - as the heating medium should be used a fluid with a lower freezing point than the lowest probable temperature that may occur in the particular room.



In case of any malfunctions (like blow a fuse, unusual noise etc.), immediately cut off the device from the electrical system and contact directly with the installer, the manufacturer or the distributor. It is forbidden to turn on the unit before diagnosing and removing the reason of this malfunction.



If the device is not used for a longer time disconnect the unit from the electrical installation.



Periodical inspection and maintenance of the device according to the guidelines below, should be carried out with the given frequencies and always after two-weeks or a longer period of inactivity.



Before starting any maintenance work, the heater must be disconnected from the power supply.



At the periodic inspection and maintenance, the following should be successively done:

- check the condition of the wiring for its damage and remove/repair any damage,
- blow out the heat exchanger with the compressed air,
- clean the remaining elements from residue with a soft cloth at least twice every year,
- at least once per year, connect the device to the power supply and assess if the fan works correctly; additional murmur, metallic reverberation, grinding noise, vibration etc. says about a malfunction in such case, immediately cut off the device from the electrical system and contact directly with the installer, the manufacturer or the distributor.



Inspection and maintenance of the heater should be carried out by a user who is familiar with this instruction or by an external entity if due to the way of assembly or local regulations additional authorisations like e. g. working with electricity or at heights are required.



The frequency of the service should depend on the actual dirtiness - if the device is operating in an environment with a high concentration of dust, periodic cleaning should be performed much more often than it is specified above.

After exploitation time, please utilise the unit according to the local regulations.

6. CONTROLS

Using of control dedicated to AIR WATER HEATER FARMER HCF SERIES gives vast possibilities of adjusting the efficiency of the unit in different degree of automation, depending on the needs.

3-STEP CONTROLLER WITH ROOM THERMOSTAT HC3S

Controller is used to regulate devices equipped with 3-stage fans. It has 3-stage speed control and built-in manual thermostat.



Voltage/ Frequency: 230 V AC / 50 - 60 Hz
Maximum current load: 3 A
Operating temperature range: -10°C - 60°C
Regulation range: 10°C - 30°C
Operating mode: continuous or thermostatic
Control accuracy: <1°C
Dimensions: 130 x 85 x 40 mm
Weight: 210 g
Degree of casing's protection: IP 30

PROGRAMMABLE CONTROLLER HMI BMS/SINGLE BMS

Controller is used to regulate devices equipped with 1-stage fans (HMI SINGLE BMS) or 3-stage fans (HMI BMS). Controller has functions like programmable mode, operation in heating, cooling or mixed mode, automatic selection of the fan speed and can be integrated with BMS building control system.



Voltage/ Frequency: 230 V AC / 50 - 60 Hz
Maximum current load: 5 A
Operating temperature range: 0 - 45°C
Regulation range: 5°C - 35°C
Regulation accuracy: ± 0.5°C
Additional temperature sensor: NTC 10K
Communication: RS485
Dimensions: 86 x 86 x 13.3 mm
Weight: 270 g
Degree of protection (housing): IP 20
Degree of protection (external sensor): IP 68

FAN SPEED CONTROLLER HC

Controller is designed to change the single-phase fan's speed voltage controlled in industrial supply and heating systems.



5 control levels: 80-105-135-170-230 V*
Voltage/ Frequency: 230 V AC / 50 - 60 Hz
Maximum current load (depending on model): 1.2 A, 3 A, 5 A, 7 A, 14 A
Protection: thermal switch
Weight (depending on model): 1.45 kg, 2.5 kg, 4.5 kg, 5.5 kg or 10.5 kg
Degree of protection: IP 54

* regulation for 3 A regulator: 115-135-155-180-230 V

MANUAL THERMOSTAT IP 54

Controls operation of the heater. Switches the unit off automatically when the set temperature is reached. Dedicated to work in aggressive environments.



Voltage/ Frequency: 230 V AC / 50 - 60 Hz
Maximum current load: 5 A
Operating temperature range: 0 - 44°C
Regulation range: 0 - 40°C
Regulation accuracy: <2°C
Degree protection: IP 54

ADDITIONAL ACCESSORIES

Two-way or three-way valve with actuator HC 3/4" - is used to automatically regulate the flow of the heating medium.

Relay module RM-16A - allows to connect a receiver with higher current consumption than permissible current load of connected controller.

Maintenance ON/OFF switch - is used to stop the machinery quickly when there is a risk of injury or the workflow requires stopping.

MAXIMUM QUANTITY OF CONNECTED HEATERS PER CONTROLLER									
Model	HC3S	IP 54	HMI	HC 1.2 A	HC 3 A	HC 5 A	HC 7 A	HC 14 A	RM-16 A
FARMER HCF IP 54-3S	2	4	4	1	2	4	6	12	14
FARMER HCF IP 66	-	2	2	-	1	2	2	5	6

7. WIRING DIAGRAMS

LEGEND

- 1 - voltage supply 230 V/50 Hz*
- 2 - maintenance ON/OFF switch
- 3 - air water heater HC-3S
- 5 - valve with ON/OFF actuator
- 7 - manual thermostat IP54

* the electrical circuit should include all safety element required by the law

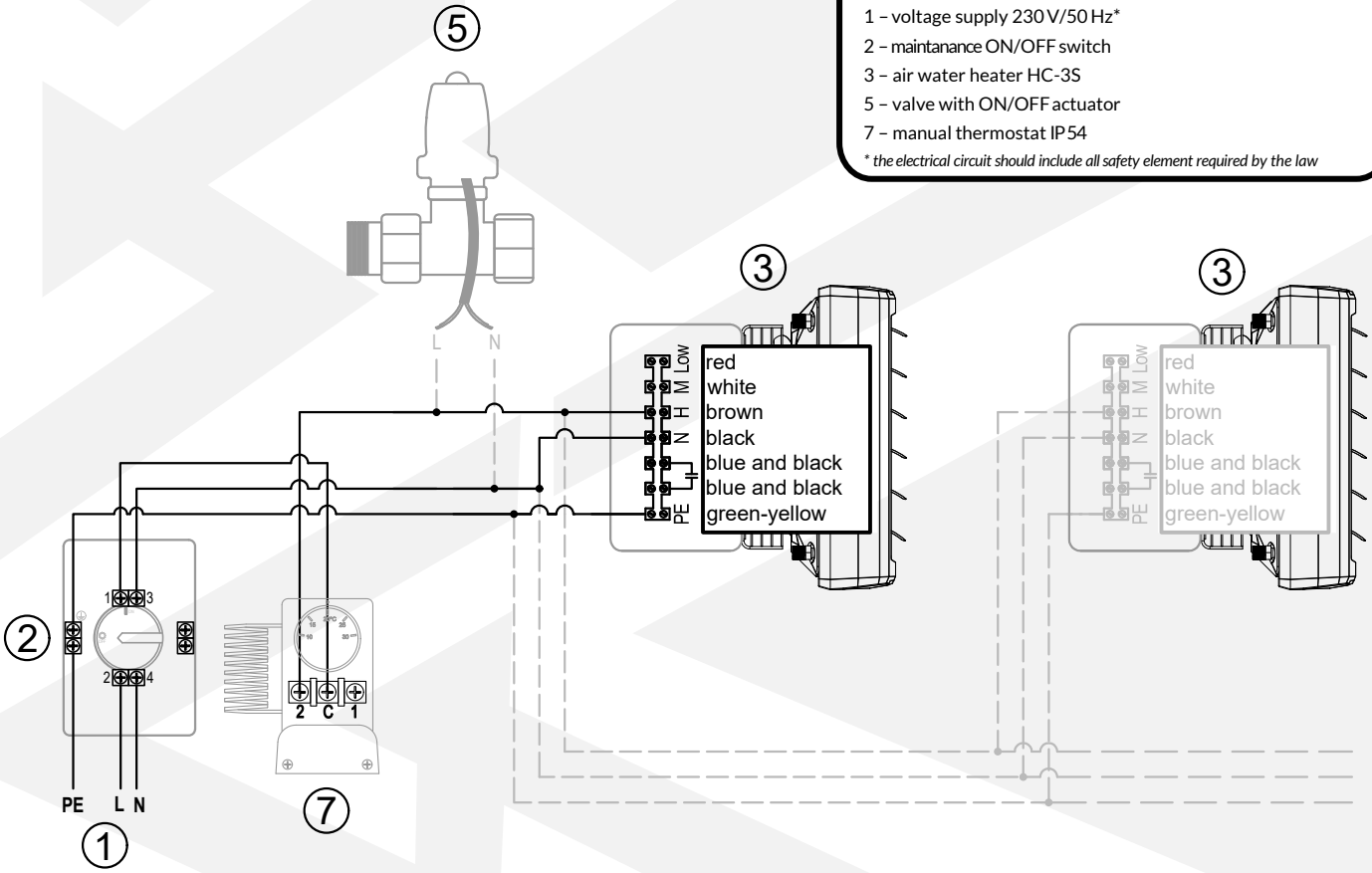

LEGEND

- 1 - voltage supply 230 V/50 Hz*
- 2 - maintenance ON/OFF switch
- 3 - air water heater FARMER HCF IP 54-3S
- 5 - valve with ON/OFF actuator
- 6 - fan speed controller HC
- 7 - manual thermostat IP54

* the electrical circuit should include all safety element required by the law

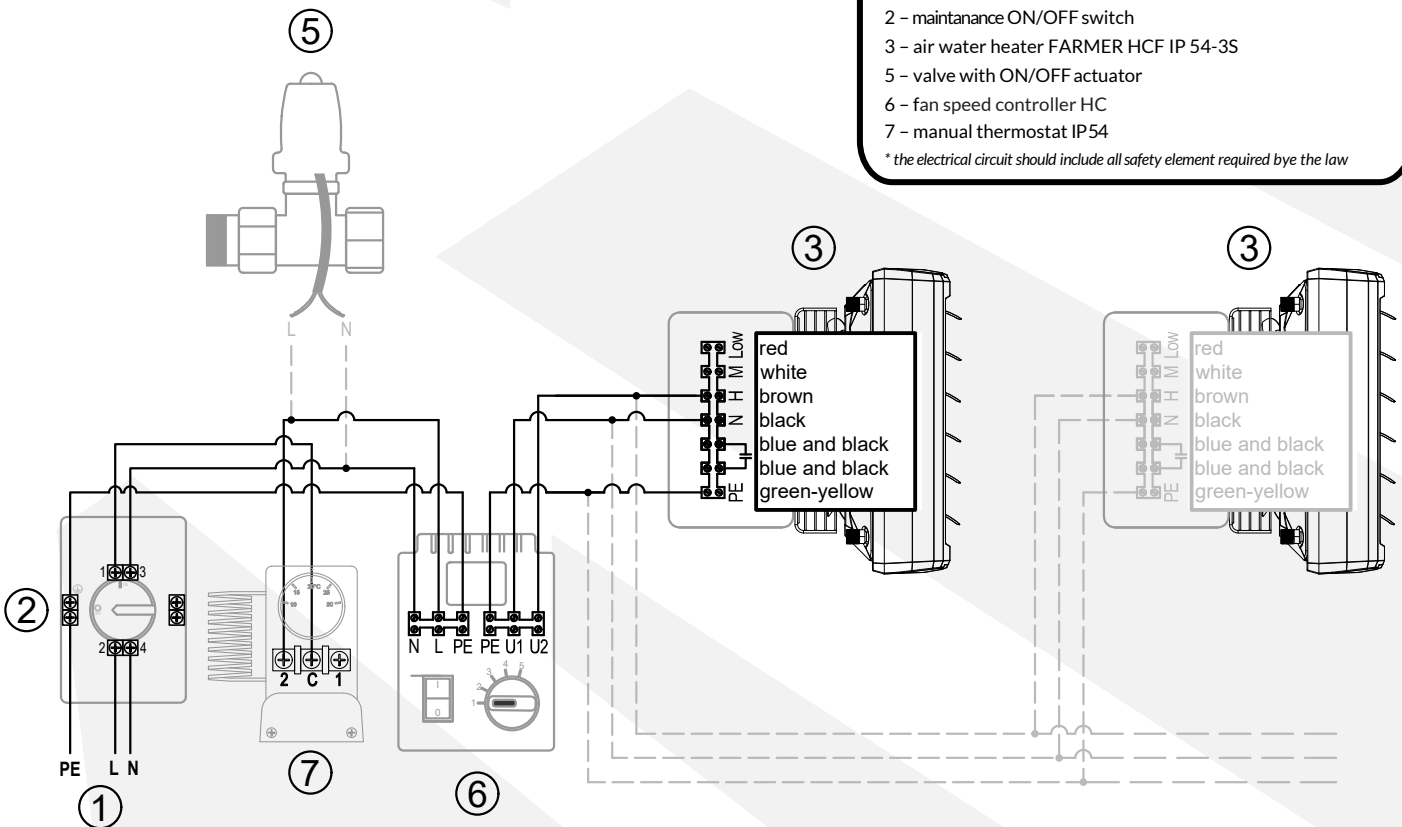

LEGEND

- 1 - voltage supply 230 V/50 Hz*
- 2 - maintenance ON/OFF switch
- 3 - air water heater FARMER HCF IP 54-3S
- 4 - 3-step controller with room thermostat HC3S
- 5 - valve with ON/OFF actuator

* the electrical circuit should include all safety element required by the law

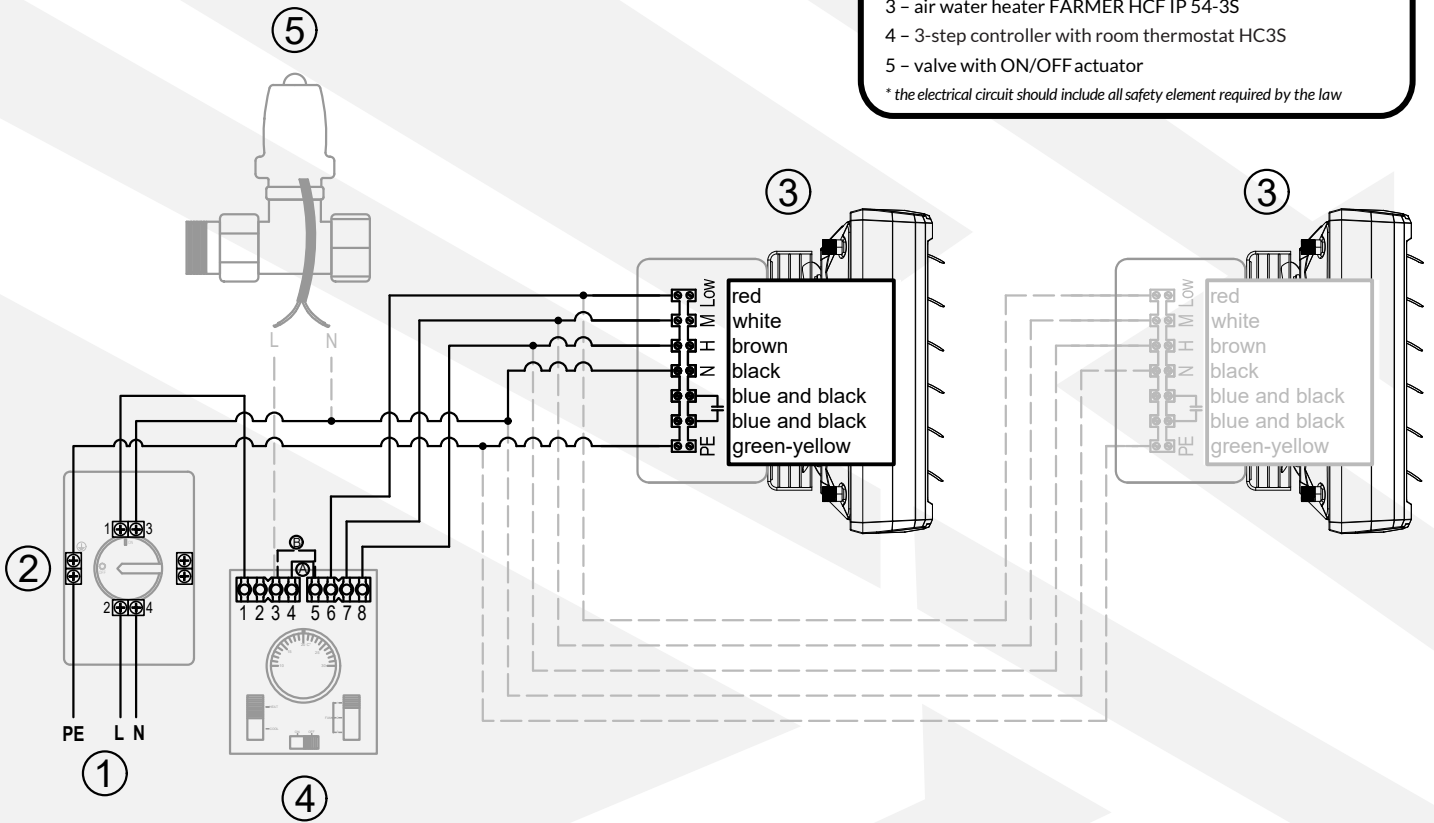

LEGEND

- 1 - voltage supply 230 V/50 Hz*
- 2 - maintenance ON/OFF switch
- 3 - air water heater FARMER HCF IP 54-3S
- 5 - valve with ON/OFF actuator
- 8 - programmable controller HMI BMS
- 10 - external temperature sensor

* the electrical circuit should include all safety element required by the law

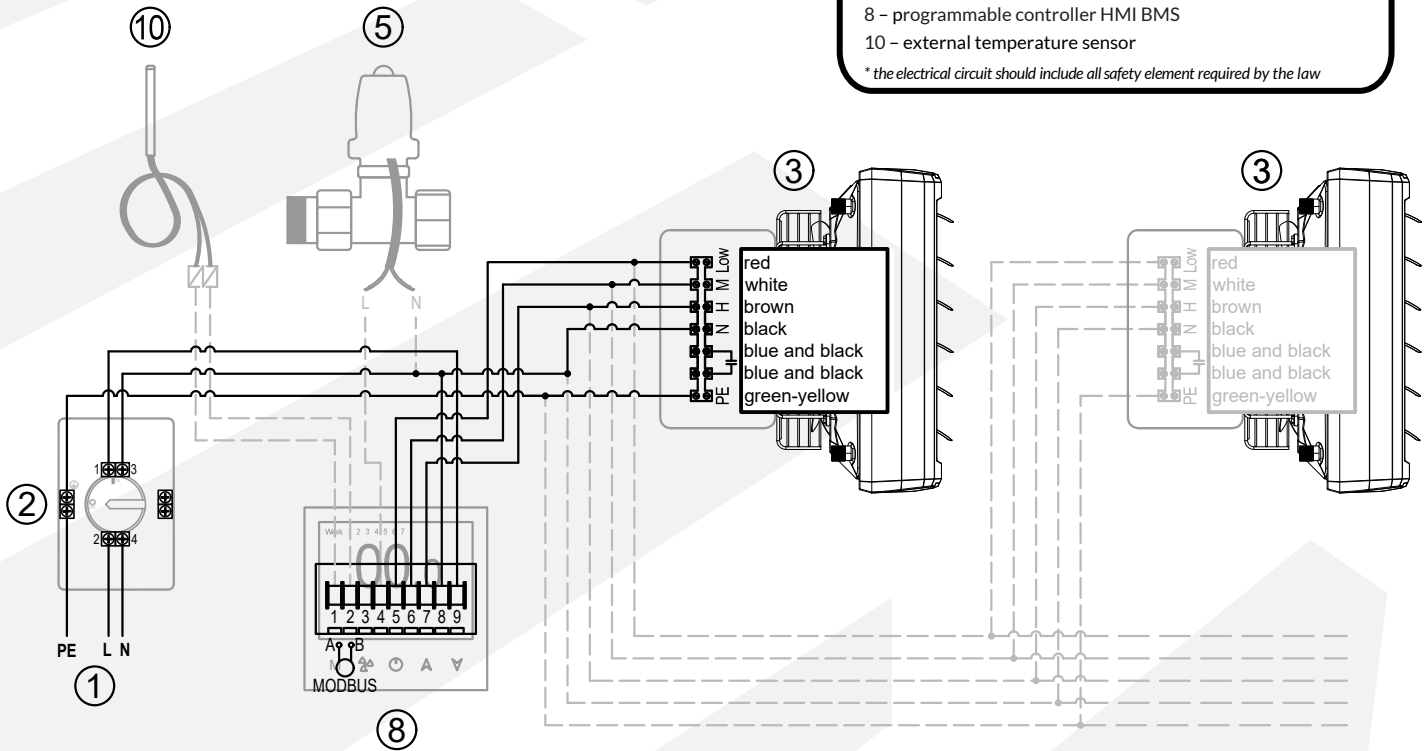

LEGEND

- 1 - voltage supply 230 V/50 Hz*
- 2 - maintenance ON/OFF switch
- 5 - valve with ON/OFF actuator
- 7 - manual thermostat IP54
- 9 - air water heater FARMER HCF IP 66

* the electrical circuit should include all safety element required by the law

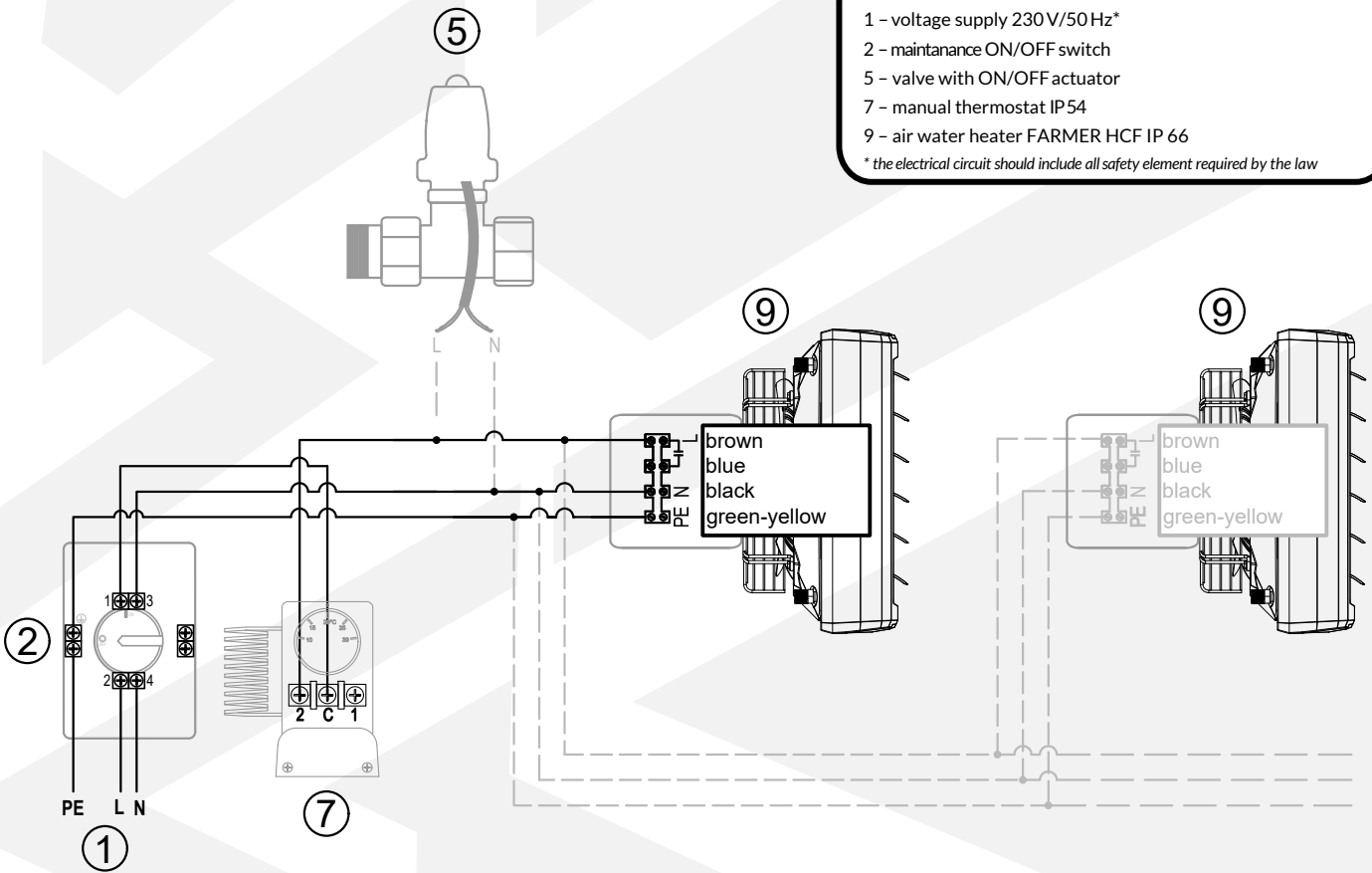

LEGEND

- 1 - voltage supply 230 V/50 Hz*
- 2 - maintenance ON/OFF switch
- 5 - valve with ON/OFF actuator
- 6 - fan speed controller HC
- 7 - manual thermostat IP54
- 9 - air water heater FARMER HCF IP 66

* the electrical circuit should include all safety element required by the law

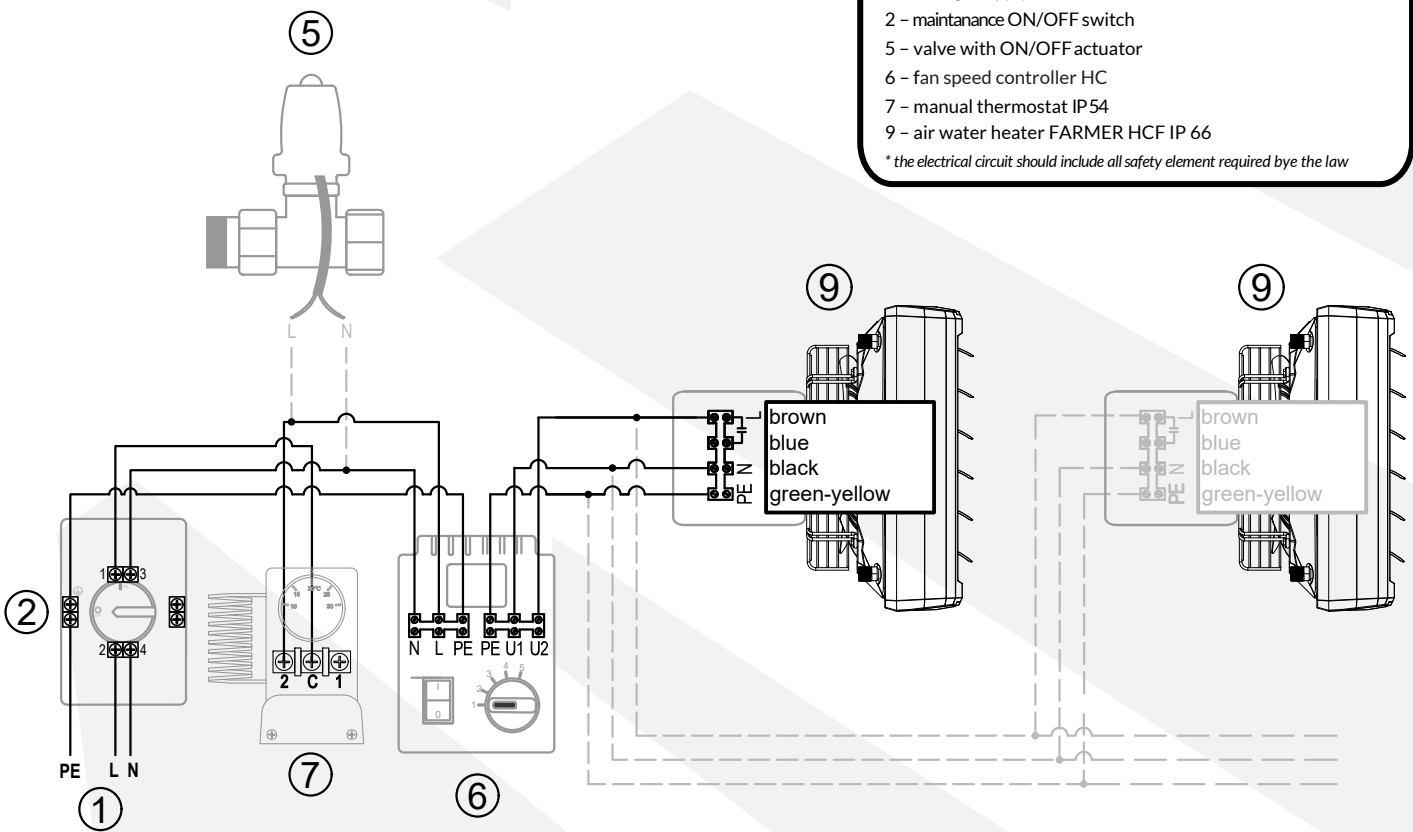

LEGEND

- 1 - voltage supply 230 V/50 Hz*
- 2 - maintenance ON/OFF switch
- 5 - valve with ON/OFF actuator
- 9 - air water heater FARMER HCF IP 66
- 10 - external temperature sensor
- 11 - programmable controller HMI SINGLE BMS

* the electrical circuit should include all safety element required by the law

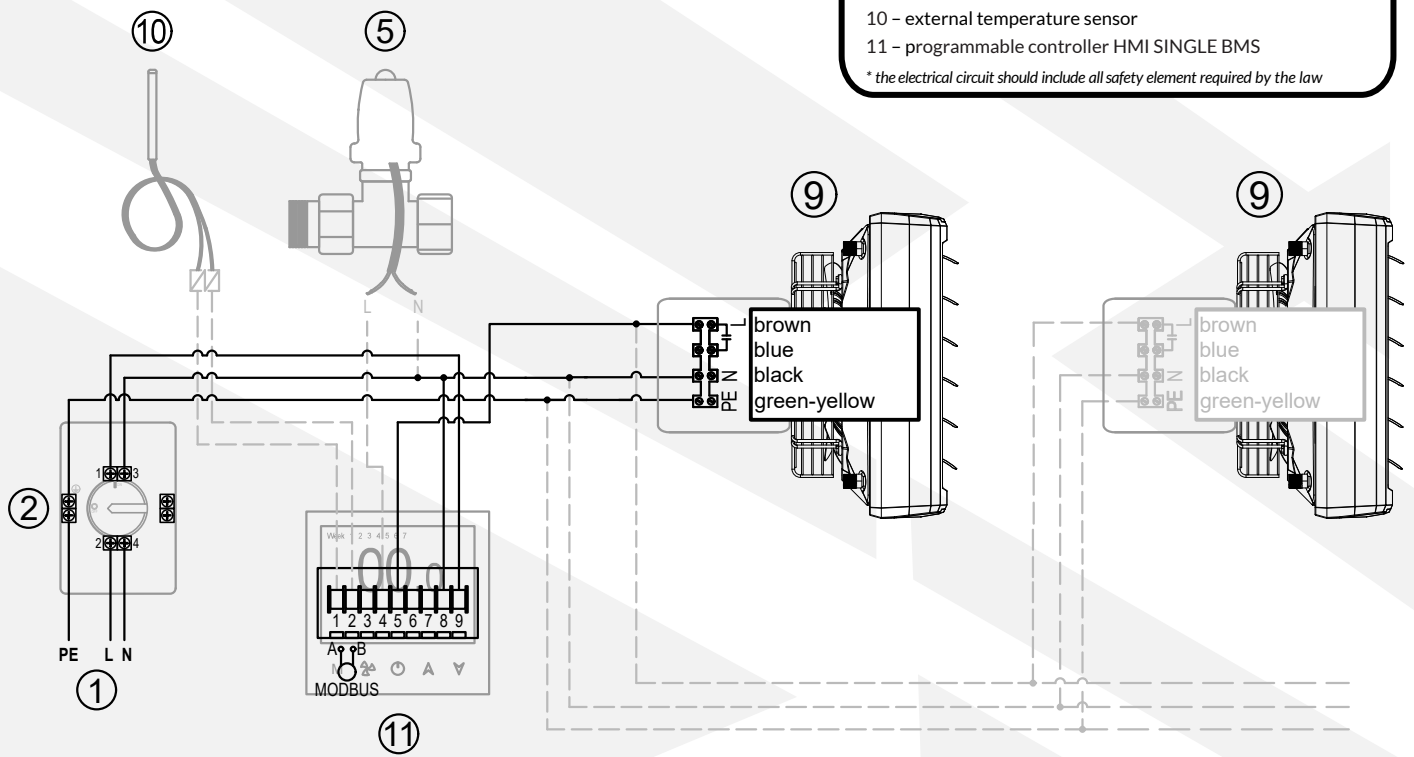



1. WSTĘP

1.1 INFORMACJE OGÓLNE

Właściciel i użytkownik urządzenia marki Reventon powinien uważnie przeczytać niniejszą instrukcję i postępować zgodnie z zawartymi w niej wytycznymi. W razie wątpliwości prosimy o bezpośredni kontakt z producentem tj. firmą Reventon Group Sp. z o.o.

 Najważniejsze zalecenia z punktu widzenia bezpieczeństwa zostały oznaczone trójkątem ostrzegawczym (jak ten po lewej stronie). Umożliwia to szybkie i łatwe zlokalizowanie tych zaleceń i przypomnienie ich treści przed ingerencją w urządzenie.

 Z tego samego powodu wymagania dotyczące okresowych przeglądów i konserwacji urządzenia oznaczone są symbolem klucza (jak ten po lewej).

 Podczas instalacji, użytkowania lub konserwacji urządzenia należy przestrzegać wszystkich lokalnych wymogów bezpieczeństwa.

Produkt wyprodukowano w Polsce.

Niniejsza dokumentacja została opracowana przez firmę Reventon Group Sp. z o.o. – wszelkie prawa zastrzeżone. Firma Reventon Group Sp. z o.o. zastrzega sobie prawo do wprowadzania zmian w dokumentacji technicznej.

1.2 PRZECHOWYWANIE I TRANSPORT

Produkt należy przechowywać i transportować na odpowiedniej palecie, w temperaturze otoczenia od -30°C do 60°C i wilgotności względnej $\leq 90\%$.

 Podczas przenoszenia nagrzewnicy nie wolno jej trzymać za króćce przyłączeniowe. Ze względu na swoją wagę nagrzewnica powinna być przenoszona przez dwie osoby.

1.3 ZASTOSOWANIE

Urządzenie FARMER HCF przeznaczone jest do zastosowań przemysłowych w pomieszczeniach zamkniętych. Można go stosować do ogrzewania lub chłodzenia powierzchni, w których panują agresywne warunki tj. wysoka zawartość kwasów, amoniaku lub wysokie stężenie pyłów (patrz punkt 2.4). Urządzenia grzewczego nie należy używać do usuwania zanieczyszczeń technologicznych, takich jak pyły czy agresywne i wybuchowe chemikalia. Nie powinno być ono również stosowane w środowiskach korozyjnych (dla aluminium, miedzi lub stali). Urządzenie nie może być stosowane także w miejscach, gdzie byłoby narażone na zbyt dużą wilgotność (wilgotność względna powyżej 90%) lub bezpośredni kontakt z wodą, przekraczający dopuszczalny kontakt ze względu na stopień ochrony IP (patrz kolejny paragraf).

2. CHARAKTERYSTYKA URZĄDZENIA

2.1 STOPIEŃ OCHRONY IP

IP określa szczelność urządzenia elektrycznego (np. silnika wentylatora), którą określa się za pomocą dwóch cyfr:

- **pierwsza cyfra charakterystyczna** - określa zabezpieczenie urządzenia przed bezpośrednim dostępem do jego wnętrza oraz przed przedostaniem się mniejszych ciał stałych (np. kurzu)
- **druga cyfra charakterystyczna** - określa odporność silnika na wnikanie wody, czyli jego wodoodporność

Silnik wentylatora zastosowany w FARMER HCF o stopniu ochrony IP 54 posiada następujące zabezpieczenie:

- Obudowa zabezpieczona przed wnikaniem pyłu w szkodliwych ilościach.
- Woda przyskająca na obudowę z dowolnego kierunku nie powinna mieć żadnych szkodliwych skutków.

Silnik wentylatora zastosowany w FARMER HCF o stopniu ochrony IP 66 posiada następujące zabezpieczenie:

- Pełna ochrona przed wnikaniem pyłu (pyłoszczelność).
- Silna struga wody łana na obudowę z dowolnego kierunku nie powinna mieć żadnych szkodliwych skutków.

2.2 BUDOWA I ZASADA DZIAŁANIA

Obudowa: wykonana ze spienionego polipropylenu (EPP). Materiał ten charakteryzuje się niską gęstością (lekkość) oraz wysoką odpornością chemiczną i fizyczną. Posiada doskonałe właściwości dźwiękochłonne i termoizolacyjne. Ponadto materiał jest przyjazny dla środowiska i „zielony”, czyli w 100% podlega recyklingowi.

Kierownice: wykonane z polipropylenu PP. Istnieje możliwość ręcznej regulacji kierownic powietrza w celu uzyskania wymaganego kierunku przepływu powietrza. Dostępne są również wersje z konfuzorem (zwiększony zakres nawiewu) lub z dyfuzorem 360° (lepsze mieszanie powietrza nawiewanego i pokojowego).

Wymiennik: wykonany z miedzi i aluminium. Pokryty zabezpieczającą powłoką epoksydową. Jest zasilany czynnikiem roboczym (grzewczym lub chłodniczym), który cyrkulując przez wymiennik oddaje lub odbiera ciepło z powietrza. Nagrzewnice Farmer HCF posiadają dwurzędowy wymiennik ciepła.

Wentylator osiowy tłoczący IP54 (Farmer HCF IP54-3S): wykonany z ocynkowanej stali. Zadaniem wentylatora jest zapewnienie przepływu powietrza przez wymiennik. Posiada jednofazowy, trójbiegowy silnik o następujących parametrach: stopień ochrony IP54 oraz średnica wentylatora wynosi 450 mm.

Wentylator osiowy tłoczący IP66 (Farmer HCF IP66): wykonany ze stali malowanej proszkowo. Zadaniem wentylatora jest zapewnienie przepływu powietrza przez wymiennik. Posiada jednofazowy, jednobiegowy silnik o następujących parametrach: stopień ochrony IP66 oraz średnica wentylatora wynosi 450 mm.

Wersja standard - otwieranie kierownic powietrznych musi odbywać się dwiema rękami równolegle.



Wersja z dyfuzorem 360° - kierownice powietrza dyfuzora 360° należy otworzyć dwiema rękami na zewnątrz.

 Kierownice powietrza muszą być odchyłone o co najmniej 20° przed uruchomieniem wentylatora.



Wersja z konfuzorem - na wylocie nie ma kierownic powietrza, które muszą być otwarte.

 Zastosowanie dyfuzora 360° lub konfuzora powoduje zmniejszenie przepływu powietrza w urządzeniu o około 10%, a co za tym idzie zmniejszenie jego mocy grzewczej o około 5%.

2.3 WYMIARY

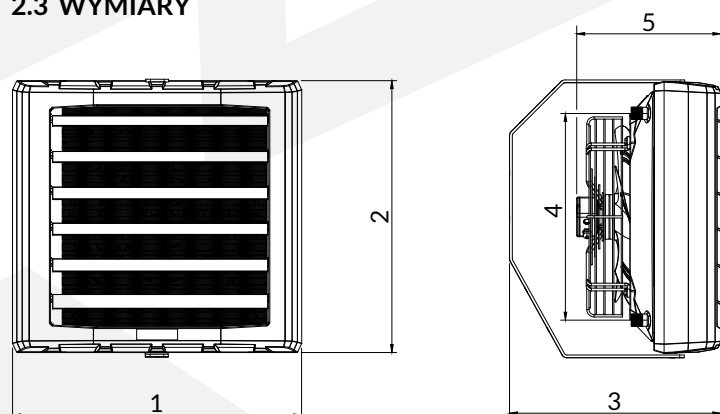

	1	2	3	4	5
FARMER HCF IP 54-3S [mm]	739	699	532	550±3	345
FARMER HCF IP 66 [mm]	739	699	532	550±3	430

2.4 POWŁOKA ANTYKOROZYJNA

Wymienniki nagrzewnicy z serii FARMER pokryte są dodatkową powłoką epoksydową. Chroni ona metalowe powierzchnie przed negatywnym wpływem środowisk wilgotnych, zasolonych oraz kwaśnych.

Poniższa tabela zawiera informacje o odporności powłoki na poszczególne związki:

ZWIĄZEK	ODPORNOŚĆ
Trichloroetylen	Doskonała/dobra
Metyloetyloketon (MEK)	100 ppm
Kwasy (2% HCL, 2% H ₂ SO ₄)	Doskonała/dobra
Mgła solna	Doskonała/dobra
Para wodna (121°C/30 min)	Doskonała

2.5 DANE TECHNICZNE

DANE TECHNICZNE Kod produktu		FARMER HCF IP 54-3S	FARMER HCF IP 66
		WHHCFR47-3S-1765	WHHCF53-1527
Nominalna moc grzewcza [kW] *	III BIEG	44.3	50.2
	II BIEG	32.5	n/d
	I BIEG	26.5	n/d
Zakres mocy grzewczej [kW]**		3.87 – 58.5	7.01 – 66.2
Maksymalny przepływ powietrza [m ³ /h]	III BIEG	4000	5000
	II BIEG	2400	n/d
	I BIEG	1750	n/d
Maksymalny zasięg powietrza horyzontalny [m]		21	24
Ilość rzędów nagrzewnicy [szt.]		2	2
Pojemność wody [dm ³]		1.95	1.95
Maksymalna temperatura czynnika grzewczego [°C]		120	120
Maksymalne ciśnienie robocze czynnika grzewczego [MPa]		1.6	1.6
Średnica króćców ["]		3/4	3/4
Napięcie zasilania [V] / Częstotliwość zasilania [Hz]		230/50	230/50
Prąd nominalny silnika [A]	III BIEG	1.08	2.45
	II BIEG	0.86	n/d
	I BIEG	0.70	n/d
Nominalne obroty silnika [rpm]	III BIEG	1360	1390
	II BIEG	1050	n/d
	I BIEG	750	n/d
Nominalna moc silnika [W]	III BIEG	240	560
	II BIEG	190	n/d
	I BIEG	160	n/d
Stopień ochrony IP [-]		54	66
Waga netto [kg]		17.5	20
Hałas [dB]***	III BIEG	59	63
	II BIEG	54	n/d
	I BIEG	50	n/d

* dla parametrów 90/70°C i 0°C temperatury powietrza na wlocie

** maks. 120/90°C, 0°C temperatura powietrza na wlocie, III bieg // min. 40/30°C, 20°C temperatura powietrza na wlocie, I bieg

dla wentylatora IP66 maks. 120/90°C, 0°C temperatura powietrza na wlocie, // min. 40/30°C, 20°C temperatura powietrza na wlocie

*** pomiar w odległości 5 m

Parametry	FARMER HCF IP 54-3S III bieg 4000 [m ³ /h]																			
	80/60					70/50					50/40					40/30				
Temperatura wody na zasilaniu i powrocie [°C]																				
Temperatura powietrza wlotowego [°C]	0	5	10	15	20	0	5	10	15	20	0	5	10	15	20	0	5	10	15	20
Moc grzewcza [kW]	38.0	34.7	31.5	28.3	25.2	31.8	28.5	25.3	22.2	19.1	24.4	21.2	18.1	15.1	12.1	18.2	15.1	12.1	9.2	6.2
Temperatura powietrza wylotowego [°C]	26.5	29.6	32.7	35.7	38.8	22.1	25.2	28.3	31.3	34.3	17.0	20.0	23.1	26.1	29.1	12.7	15.7	18.7	21.7	24.6
Przepływ wody [m ³ /h]	1.67	1.52	1.38	1.24	1.11	1.39	1.25	1.11	0.97	0.84	2.12	1.85	1.58	1.31	1.06	1.58	1.31	1.05	0.79	0.54
Spadek ciśnienia w wymienniku [kPa]	13	11	9	7	6	9	8	6	5	4	21	16	12	9	6	13	9	6	4	2

Parametry	FARMER HCF IP 66 5000 [m ³ /h]																			
	80/60					70/50					50/40					40/30				
Temperatura wody na zasilaniu i powrocie [°C]																				
Temperatura powietrza wlotowego [°C]	0	5	10	15	20	0	5	10	15	20	0	5	10	15	20	0	5	10	15	20
Moc grzewcza [kW]	43.1	39.3	35.6	31.0	28.5	35.9	32.3	28.6	25.1	21.6	27.6	24.0	20.5	17.1	13.7	20.6	17.1	13.7	10.3	7.0
Temperatura powietrza wylotowego [°C]	24.0	27.3	30.6	33.8	37.0	20.0	23.3	26.5	29.7	32.9	15.4	18.6	21.8	25.0	28.2	11.5	14.7	17.9	21.1	24.2
Przepływ wody [m ³ /h]	1.89	1.73	1.57	1.41	1.25	1.57	1.41	1.25	1.10	0.95	2.41	2.09	1.79	1.49	1.19	1.79	1.48	1.18	0.89	0.61
Spadek ciśnienia w wymienniku [kPa]	16	14	11	9	8	12	10	8	6	5	27	21	15	11	7	16	11	7	4	2

PARAMETRY CHŁODZENIA

Parametry	FARMER HCF IP 54-3S III bieg 4000 [m ³ /h]									
	5/10					6/12				
Temperatura wody na zasilaniu i powrocie [°C]										
Temperatura powietrza wlotowego [°C]	24	26	28	30	32	24	26	28	30	32
Wilgotność względna powietrza wlotowego [%]	55	55	55	55	55	55	55	55	55	55
Moc chłodnicza [kW]	7.6	8.7	15.7	19.0	22.4	6.6	7.6	8.7	16.2	19.6
Temperatura powietrza wylotowego [°C]	18.3	19.4	20.6	21.9	23.2	19.1	20.2	21.4	22.6	23.8
Przepływ wody [m ³ /h]	1.31	1.49	2.69	3.25	3.84	0.94	1.09	1.24	2.31	2.80
Spadek ciśnienia w wymienniku [kPa]	10	13	38	53	73	5	7	9	28	40

Parametry	FARMER HCF IP 66 5000 [m ³ /h]									
	5/10					6/12				
Temperatura wody na zasilaniu i powrocie [°C]										
Temperatura powietrza wlotowego [°C]	24	26	28	30	32	24	26	28	30	32
Wilgotność względna powietrza wlotowego [%]	55	55	55	55	55	55	55	55	55	55
Moc chłodnicza [kW]	8.6	9.8	17.7	21.4	OF*	7.4	8.6	9.8	18.2	22.2
Temperatura powietrza wylotowego [°C]	18.8	20.0	21.2	22.5	OF*	19.6	20.8	22.0	23.1	24.5
Przepływ wody [m ³ /h]	1.48	1.69	3.03	3.67	OF*	1.06	1.23	1.40	2.60	3.16
Spadek ciśnienia w wymienniku [kPa]	12	16	47	67	OF*	7	9	11	35	51

*OF - oznacza, że dla takich parametrów nie zaleca się pracy urządzenia ze względu na zbyt duży przepływ.

W urządzeniach serii FARMER HCF używanych jako urządzenia chłodzące może pojawić się kondensacja. Z tego powodu zalecamy stosowanie nagrzewnic z tacą ociekową (kod produktu DTFWHHC5080). Montaż urządzenia serii FARMER HCF wraz z tacą ociekową możliwy jest wyłącznie w przypadku montażu ściennego (patrz rozdział MONTAŻ NA ŚCIANIE). Urządzenie należy montować wyłącznie w poziomie.

! W przypadku zwiększonej kondensacji zaleca się zmniejszenie przepływu wody (poprzez regulację zaworu regulacyjnego lub prędkości pompy) lub przepływu powietrza (poprzez zmniejszenie prędkości wentylatora). Pozwala to na zmniejszenie ilości kondensatu pobieranego przez nawiewane powietrze.

! Należy wykonać instalację odwadniającą w celu odprowadzenia skroplin. Podłączyć wąż do złącza tacy ociekowej, aby odprowadzić skropliny do systemu odpływowego.

3. MONTAŻ

3.1 ZASADY OGÓLNE

! Montaż i demontaż nagrzewnicy powinny przeprowadzać osoby posiadające doświadczenie w montażu tego typu urządzeń oraz - jeżeli wymagają tego lokalne przepisy, posiadające odpowiednie kwalifikacje.

! Ze względu na stosunkowo dużą wagę i gabaryty nagrzewnicy montaż powinien wykonywać co najmniej dwie osoby i co najmniej jedna z nich musi spełniać wymagania z akapitu powyżej.

! Montażysty są odpowiedzialni za wykonanie montażu zgodnie z wytycznymi zawartymi w niniejszej instrukcji i zgodnie z obowiązującymi przepisami lokalnymi.

! Podczas montażu nagrzewnica nie może być trzymana za króćce przyłączeniowe.

! Nagrzewnicę należy zamontować w sposób zapewniający poziomy lub pionowy strumień powietrza z zachowaniem minimalnych odległości pokazanych na rysunku na końcu niniejszego rozdziału. Do montażu nagrzewnicy należy zastosować elementy o nośności odpowiedniej do jej ciężaru.

! Kierownice należy odchylić o co najmniej 20° przed pierwszym uruchomieniem nagrzewnicy.

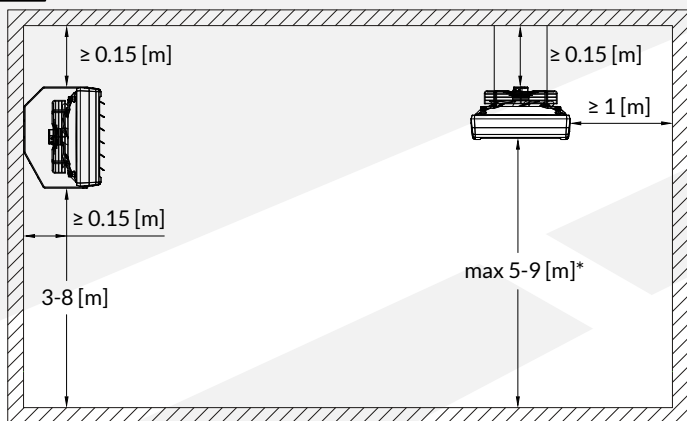

* maksymalny zasięg w pionie zależy od modelu

3.2 MONTAŻ ŚCIENNY

Poniższy przykład przedstawia montaż na ścianie za pomocą konsoli obrotowej (kod produktu RHHC5080-2015).

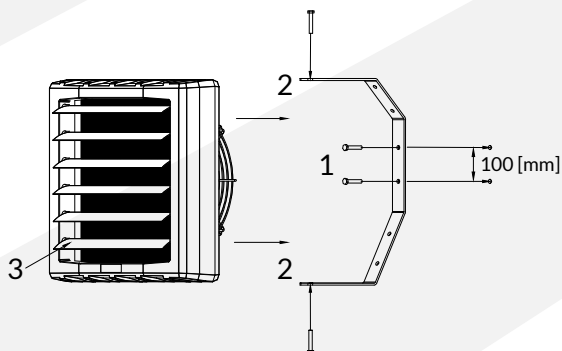

1 - Konsolę obrotową należy przymocować do przegrody o odpowiedniej nośności (patrz masa netto nagrzewnicy w p. 2.5) za pomocą np. kołków montażowych i śrub M8 x 80 [mm] (lub dłuższych).

2 - Zawiesić nagrzewnicę na konsoli obrotowej za pomocą śrub M8 i podkładek sprężystych (pomiędzy wspornikiem a śrubą). Następnie obrócić urządzenie na uchwyty w żądanej pozycji i mocno dokręcić śruby.

3 - Odchylić kierownice powietrza o co najmniej 20° przed uruchomieniem wentylatora, aby uzyskać wymagany strumień przepływu powietrza.

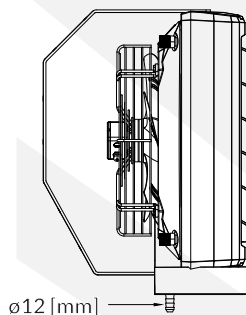

3.3 MONTAŻ SUFITOWY

Poniższy przykład przedstawia montaż sufitowy za pomocą zawiesi z amortyzatorem typu Z (kod produktu SB-2029).

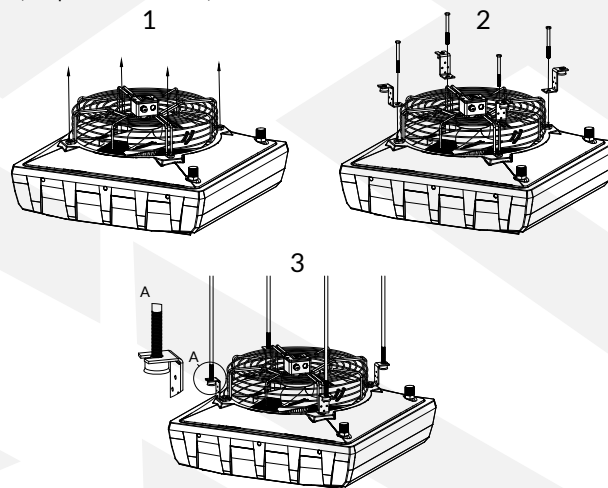

1 - Odkręcić śruby mocujące nagrzewnicę.

2 - Założyć zawiesia z amortyzatorem typu Z, podkładki sprężyste i przykręcić śruby.

3 - Nagrzewnica jest gotowa do montażu za pomocą zawiesi z amortyzatorem typu Z.

4. INSTALACJA

! Przed podłączeniem urządzenia do instalacji grzewczej i elektrycznej należy je trwale zamontować do odpowiedniej przegrody budowlanej (zgodnie z zaleceniami zawartymi w ust. 3).

! Wszelkie prace instalacyjne, naprawcze i demontażowe muszą być wykonywane przez osoby wykwalifikowane, tj. posiadające odpowiednie uprawnienia do tych prac. Instalator jest odpowiedzialny za wykonanie instalacji zgodnie z wytycznymi zawartymi w niniejszej instrukcji i zgodnie z obowiązującymi przepisami lokalnymi.

! Nie wolno instalować, serwisować ani obsługiwać urządzeń mokrymi rękami lub boso.

4.1 PODŁĄCZENIE DO INSTALACJI GRZEWczej

Poniżej przedstawiono przykładowy schemat hydrauliczny. To tylko zalecenie, o ostatecznym wykonaniu montażu i użytkowaniu poszczególnych elementów decyduje projektant HVAC.

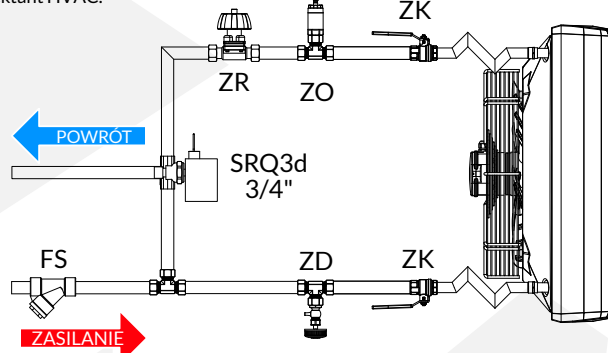

FS - filtr siatkowy; ZO - zawór odpowietrzający; ZK - zawór odcinający; ZD - zawór spustowy; ZR - zawór równoważący; SRQ3d - zawór trójdrogowy z sitownikiem

! Instalację hydrauliczną należy wykonać zgodnie ze sztuką i obowiązującymi przepisami lokalnymi.

Rury należy podłączyć zgodnie z oznaczeniami na nagrzewnicy (zasilanie - zaznaczone na czerwono, powrót - zaznaczone na niebiesko).



Podłączając nagrzewnicę do instalacji hydraulicznej, należy pamiętać o zakontrowaniu jej króćców kluczem - tak jak to pokazano na grafice obok. Brak zastosowania się do tego zalecania grozi uszkodzeniem wymiennika.

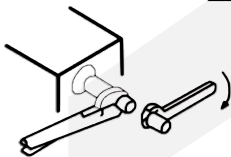

Instalacja hydrauliczna powinna zawierać wszystkie elementy zabezpieczające wymagane przepisami prawa (w zależności od rodzaju instalacji centralnego ogrzewania i rodzaju źródła ciepła).



Przed podłączeniem nagrzewnicy do instalacji elektrycznej należy przeprowadzić próbę szczelności instalacji hydraulicznej.

4.2 PODŁĄCZENIE DO INSTALACJI ELEKTRYCZNEJ



Instalację elektryczną należy wykonać zgodnie ze sztuką i obowiązującymi przepisami lokalnymi.



Podłączenie elektryczne nagrzewnicy do instalacji o parametrach elektrycznych zgodnie z p. 2.5 należy wykonać zgodnie z odpowiednim schematem przyłączeniowym (patrz p. 7).



Obwód elektryczny, do którego podłączone jest urządzenie, powinien zawierać wszystkie wymagane przepisami prawa elementy zabezpieczające oraz główny wyłącznik umożliwiający bezpieczne odłączenie nagrzewnicy od instalacji elektrycznej.



Przed uruchomieniem należy sprawdzić instalację elektryczną oraz automatykę pod kątem uszkodzonej izolacji, nieprawidłowego podłączenia w kostce zaciskowej, ryzyka potencjalnych zwarcí itp.

5. EKSPLOATACJA

5.1 ZASADY EKSPLOATACJI



Użytkownik ma obowiązek zapoznać się z niniejszą instrukcją przed rozpoczęciem eksploatacji urządzenia.



Zabrania się dotykania urządzenia podczas pracy. Przed jakąkolwiek ingerencją w urządzenie, należy bezwzględnie odłączyć dopływ prądu do nagrzewnicy. Elementy urządzenia mogą być gorące po wyłączeniu.



Urządzenie nie może być obsługiwane przez dzieci i osoby dorosłe o ograniczonej sprawności ruchowej, zmysłowej i intelektualnej. Dostęp do urządzenia osobom nieuprawnionym, dzieciom i zwierzętom jest zabroniony i powinien być utrudniony lub uniemożliwiony.



Urządzenie nie może pracować przy zamkniętym lub ograniczonym wlocie lub wylocie powietrza (np. na skutek niezachowania minimalnych odległości od przegrod lub zatkania wlotu/wylotu).



Urządzenie należy trzymać z dala od wody, roztworów oraz rozpryskiwanych lub kapiących płynów. Zabronionym jest kładzenie przedmiotów z płynami na urządzeniu lub blisko niego.



Urządzenie przeznaczone jest do przettaczania powietrza o temperaturze od -30°C do 60°C i przy wilgotności względnej ≤ 90%.



Nagrzewnica nie posiada zabezpieczenia przeciwzamrożeniowego - jako czynnik grzewczy należy stosować płyn o temperaturze zamarzania niższej niż najniższa prawdopodobna temperatura, jaka może wystąpić w danym pomieszczeniu.



W przypadku jakichkolwiek usterek (przepalenia bezpiecznika, nietypowych dźwięków itp.) należy natychmiast odłączyć urządzenie od instalacji elektrycznej i skontaktować się bezpośrednio z instalatorem, producentem lub dystrybutorem. Zabrania się włączania urządzenia przed zdiagnozowaniem i usunięciem przyczyny tej awarii.



Jeżeli urządzenie nie będzie używane przez dłuższy czas, należy je odłączyć od instalacji elektrycznej.



Przeglądy okresowe i konserwację urządzenia zgodnie z poniższymi wytycznymi należy przeprowadzać z podaną częstotliwością i zawsze po dwóch tygodniach lub dłuższym okresie bezczynności.



Przed przystąpieniem do jakichkolwiek prac konserwacyjnych należy odłączyć nagrzewnicę od zasilania.



Podczas okresowych przeglądów i konserwacji należy kolejno:

- sprawdzić stan okablowania pod kątem uszkodzeń i usunąć/naprawić ewentualne uszkodzenia,
- przedmuchać wymiennik ciepła sprężonym powietrzem,
- pozostałe elementy, przynajmniej dwa razy w roku oczyszczać z osadów miękką ściereczką,
- przynajmniej raz w roku podłączyć urządzenie do prądu i ocenić, czy wentylator działa prawidłowo; dodatkowe szmer, metaliczny pogłos, odgłosy zgrzytania, wibracje itp. świadczą o awarii; w takim przypadku należy natychmiast odłączyć urządzenie od instalacji elektrycznej i skontaktować się bezpośrednio z instalatorem, producentem lub dystrybutorem.



Przegląd i konserwację nagrzewnicy powinien przeprowadzać użytkownik zaznajomiony z niniejszą instrukcją lub podmiot zewnętrzny, jeśli ze względu na sposób montażu lub lokalne przepisy wymagane są dodatkowe uprawnienia jak np. prac elektrycznych lub na wysokościach



Częstotliwość serwisowania powinna być uzależniona od faktycznego zabrudzenia - jeżeli urządzenie pracuje w środowisku o dużym stężeniu pyłu, czyszczenie okresowe należy wykonywać znacznie częściej niż podano powyżej.

Po okresie eksploatacji należy zadbać o utylizację urządzenia według obowiązujących norm i przepisów lokalnych.

6. AUTOMATYKA

Zastosowanie sterownika dedykowanego do NAGRZEWNICY WODNEJ SERII FARMER HCF daje szerokie możliwości regulacji wydajności urządzenia przy różnym stopniu automatyzacji, w zależności od potrzeb.

3-STOPNIOWY REGULATOR OBROTÓW Z TERMOSTATEM HC3S

Sterownik służy do regulacji urządzeń wyposażonych w wentylatory 3-stopniowe. Posiada 3-stopniową regulację prędkości oraz wbudowany termostat manualny.



Napięcie/ Częstotliwość: 230 V AC / 50 - 60 Hz
Maksymalne obciążenie prądowe: 3 A
Zakres pracy: -10°C - 60°C
Zakres regulacji: 10°C - 30°C
Tryb pracy: ciągły lub termostatyczny
Dokładność regulacji: <1°C
Wymiary: 130 x 85 x 40 mm
Waga: 210 g
Stopień ochrony obudowy: IP 30

STEROWNIK PROGRAMOWALNY HMI BMS/SINGLE BMS

Sterownik używany jest do kontroli pracy urządzeń wyposażonych w jednobiegowe silniki (HMI SINGLE BMS) albo 3-biegowe silniki (HMI BMS). Sterownik posiada funkcje takie jak tryb programowalny, pracę w trybie grzania, chłodzenia lub mieszanego, automatyczny dobór prędkości wentylatora oraz możliwość integracji z systemem sterowania budynkiem BMS.



Napięcie/ Częstotliwość: 230 V AC / 50 - 60 Hz
Maksymalne obciążenie prądowe: 5 A
Zakres pracy: 0 - 45°C
Zakres regulacji: 5°C - 35°C
Dokładność regulacji: ± 0.5°C
Dodatkowy czujnik temperatury: NTC 10K
Komunikacja: RS485
Wymiary: 86 x 86 x 13.3 mm
Waga: 270 g
Stopień ochrony (obudowa): IP 20
Stopień ochrony (zewnętrzny czujnik): IP 68

REGULATOR PRĘDKOŚCI OBROTOWEJ HC

Sterownik przeznaczony jest do zmiany prędkości obrotowej wentylatora jednofazowego sterowanego napięciem w przemysłowych instalacjach zasilających i ciepłowniczych.



5 poziomów kontroli: 80-105-135-170-230 V*
Napięcie/ Częstotliwość: 230 V AC / 50 - 60 Hz
Maksymalne obciążenie prądowe (zależnie od modelu): 1.2 A, 3 A, 5 A, 7 A, 14 A
Zabezpieczenie: wyłącznik termiczny
Waga (zależnie od modelu): 1.45 kg, 2.5 kg, 4.5 kg, 5.5 kg or 10.5 kg
Stopień ochrony: IP 54

* regulacja dla regulatora 3 A: 115-135-155-180-230 V

TERMOSTAT MANUALNY IP 54

Steruje pracą nagrzewnicy. Automatycznie wyłącza urządzenie po osiągnięciu ustawionej temperatury. Dedykowany do pracy w agresywnym środowisku.



Napięcie/ Częstotliwość: 230 V AC / 50 - 60 Hz
Maksymalne obciążenie prądowe: 5 A
Zakres pracy: 0 - 44°C
Zakres regulacji: 0 - 40°C
Dokładność regulacji: <2°C
Stopień ochrony: IP 54

DODATKOWE AKCESORIA

Zawór z siłownikiem HC 3/4" 2 lub 3-drogowy - służy do automatycznej regulacji przepływu czynnika grzewczego.

Moduł przekaźnika RM-16A - pozwala na podłączenie odbiornika o większym poborze prądu niż dopuszczalne obciążenie prądowe podłączonego sterownika.

Wyłącznik serwisowy MS - służy do szybkiego odcięcia od zasilania gdy wymagają tego okoliczności.

MAKSYMALNA ILOŚĆ PODŁĄCZONYCH NAGRZEWNIC POD JEDEN STEROWNIK

Model	HC3S	IP54	HMI	HC 1.2 A	HC 3 A	HC 5 A	HC 7 A	HC 14 A	RM-16 A
FARMER HCF IP 54-3S	2	4	4	1	2	4	6	12	14
FARMER HCF IP 66	-	2	2	-	1	2	2	5	6

7. SCHEMATY PODŁĄCZENIOWE

LEGENDA

1 - zasilanie z sieci 230V/50Hz*

2 - wyłącznik serwisowy MS

3 - nagrzewnica FARMER HCF IP 54-3S

5 - zawór z siłownikiem HC 3/4"

7 - termostat manualny IP54

* obwód elektryczny powinien zawierać wszystkie zabezpieczenia wymagane przez prawo

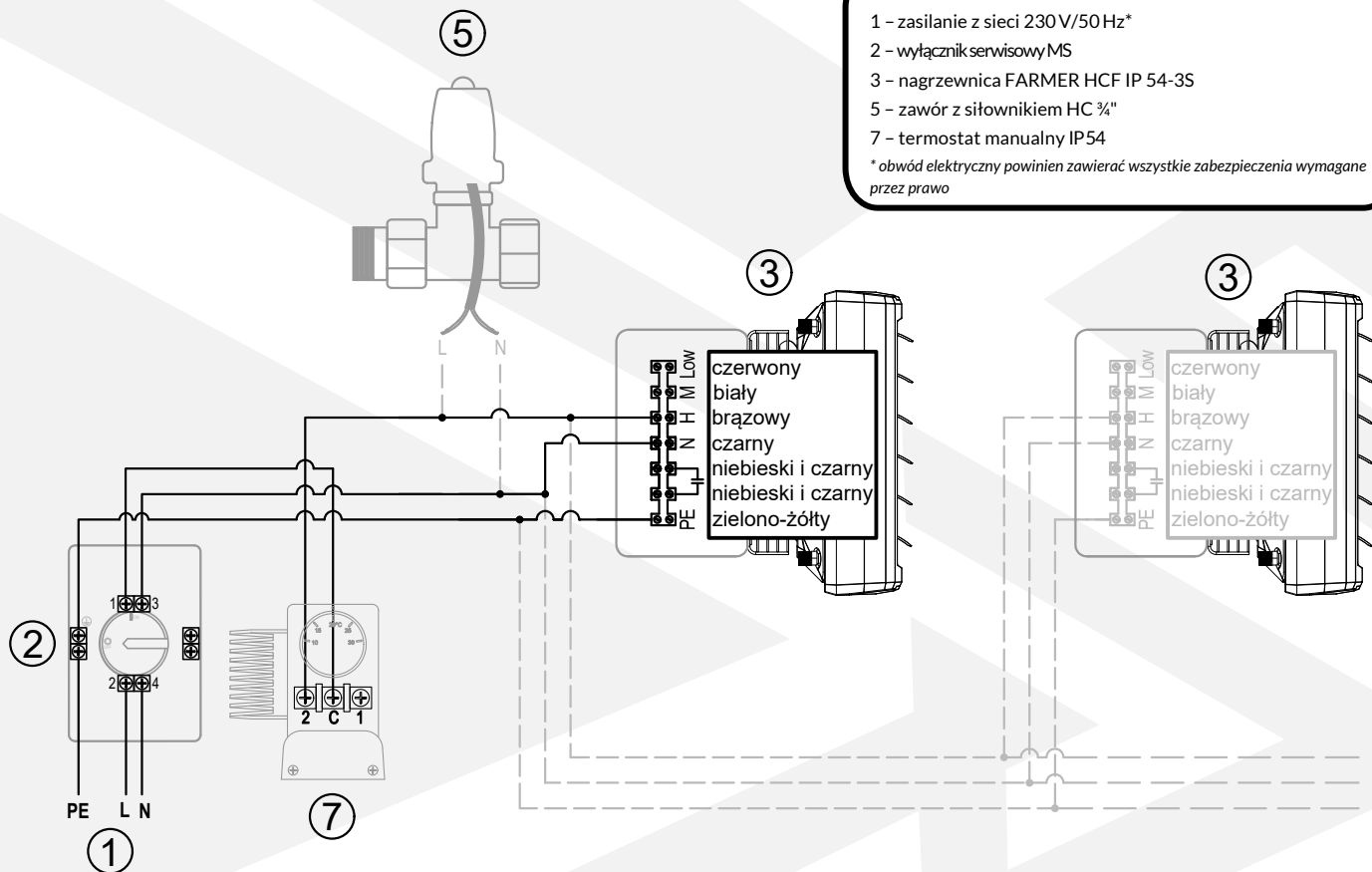

LEGENDA

1 - zasilanie z sieci 230V/50Hz*

2 - wyłącznik serwisowy MS

3 - nagrzewnica FARMER HCF IP 54-3S

5 - zawór z siłownikiem HC 3/4"

6 - regulator prędkości obrotowej HC

7 - termostat manualny IP54

* obwód elektryczny powinien zawierać wszystkie zabezpieczenia wymagane przez prawo

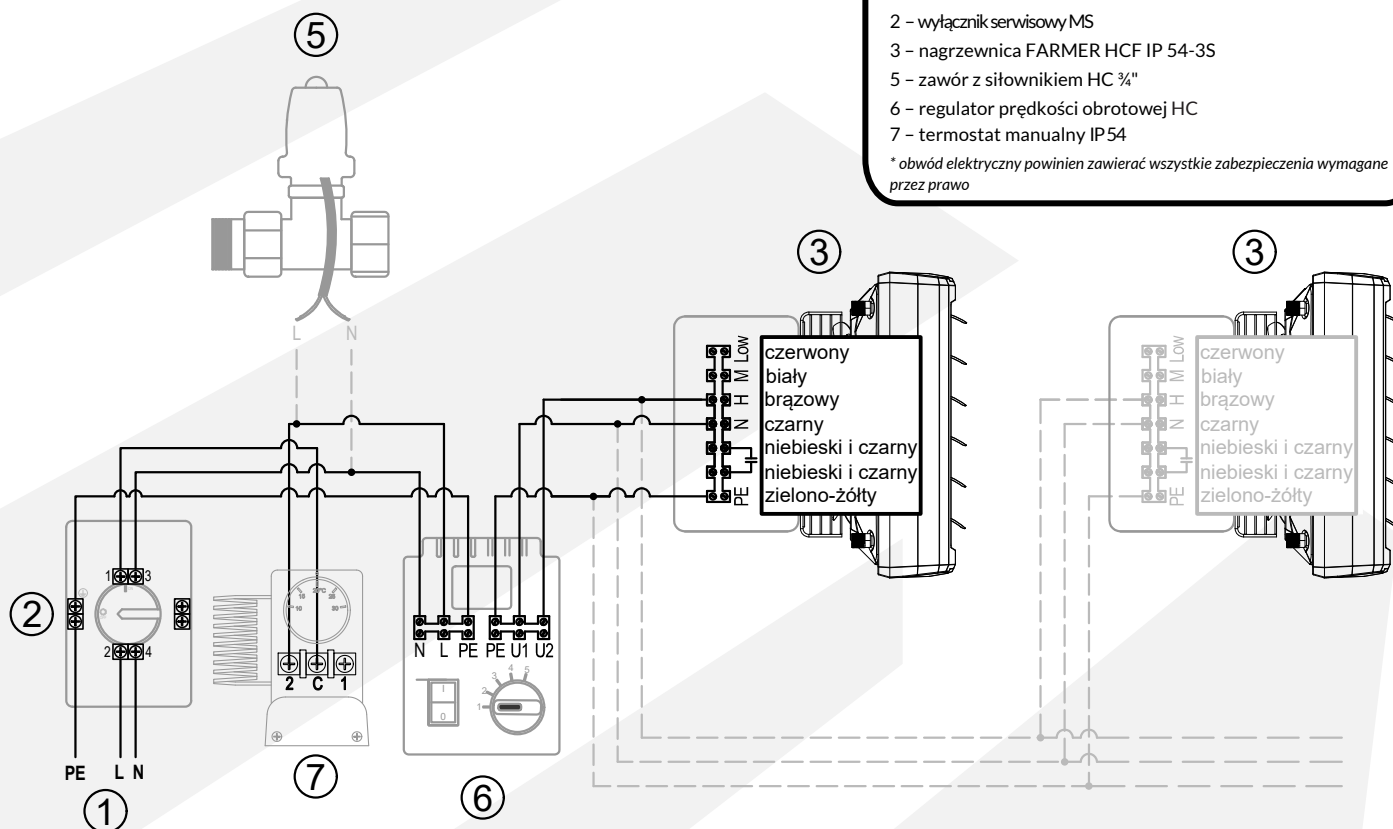

LEGENDA

- 1 - zasilanie z sieci 230V/50Hz*
- 2 - wyłącznik serwisowy MS
- 3 - nagrzewnica FARMER HCF IP 54-3S
- 4 - 3-stopniowy regulator obrotów z termostatem HC3S
- 5 - zawór z siłownikiem HC 3/4"

* obwód elektryczny powinien zawierać wszystkie zabezpieczenia wymagane przez prawo

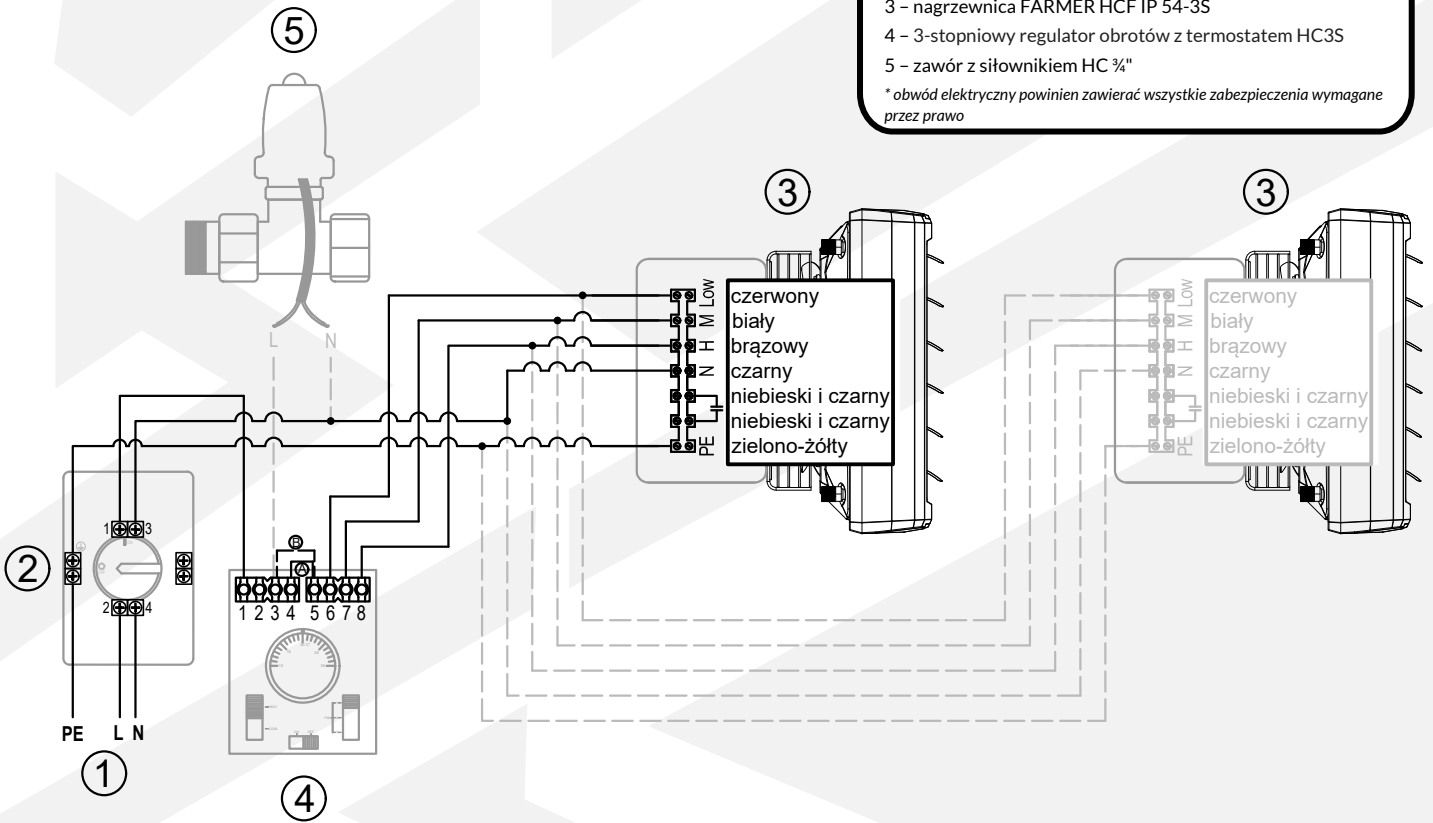

LEGENDA

- 1 - zasilanie z sieci 230V/50Hz*
- 2 - wyłącznik serwisowy MS
- 3 - nagrzewnica FARMER HCF IP 54-3S
- 5 - zawór z siłownikiem HC 3/4"
- 8 - sterownik programowalny HMI BMS
- 10 - zewnętrzny czujnik temperatury

* obwód elektryczny powinien zawierać wszystkie zabezpieczenia wymagane przez prawo

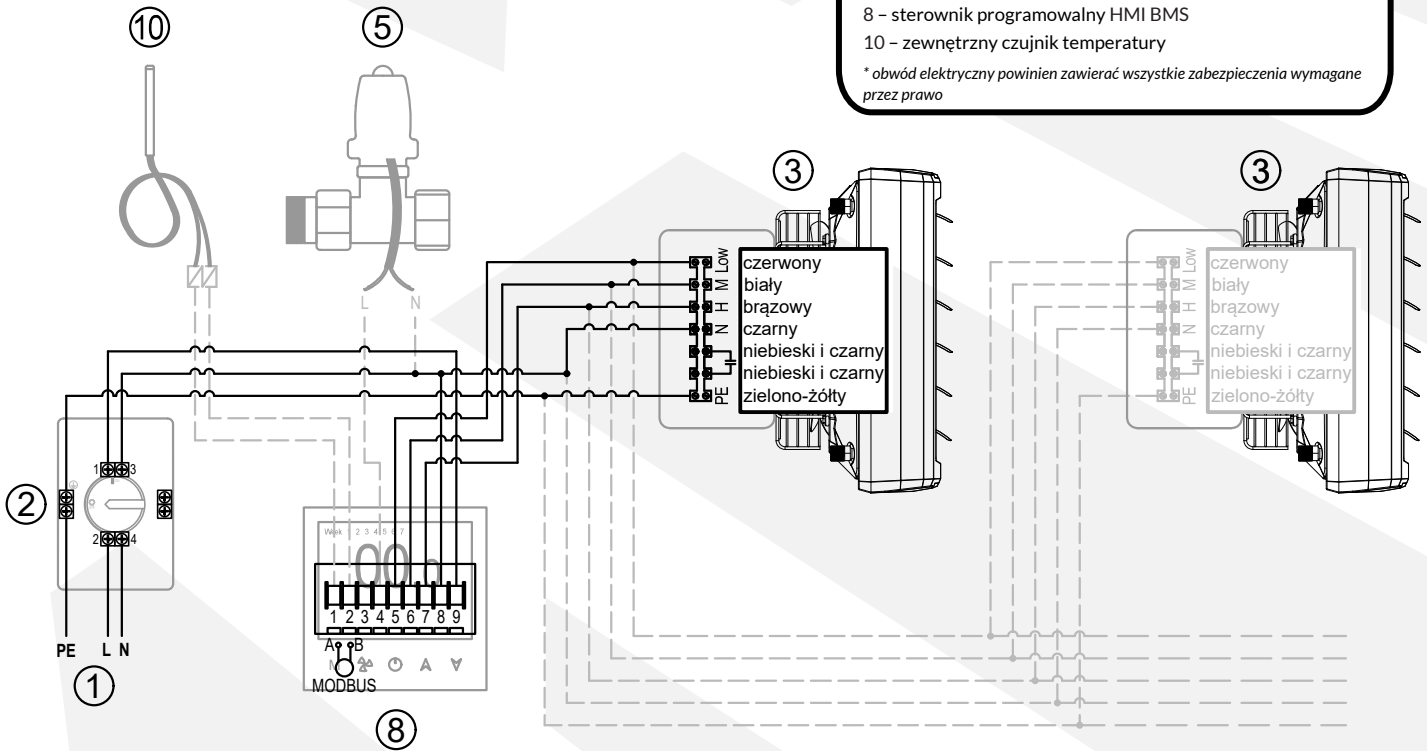

LEGENDA

1 - zasilanie z sieci 230V/50Hz*

2 - wyłącznik serwisowy MS

5 - zawór z siłownikiem HC 3/4"

7 - termostat manualny IP54

9 - nagrzewnica FARMER HCF IP 66

* obwód elektryczny powinien zawierać wszystkie zabezpieczenia wymagane przez prawo

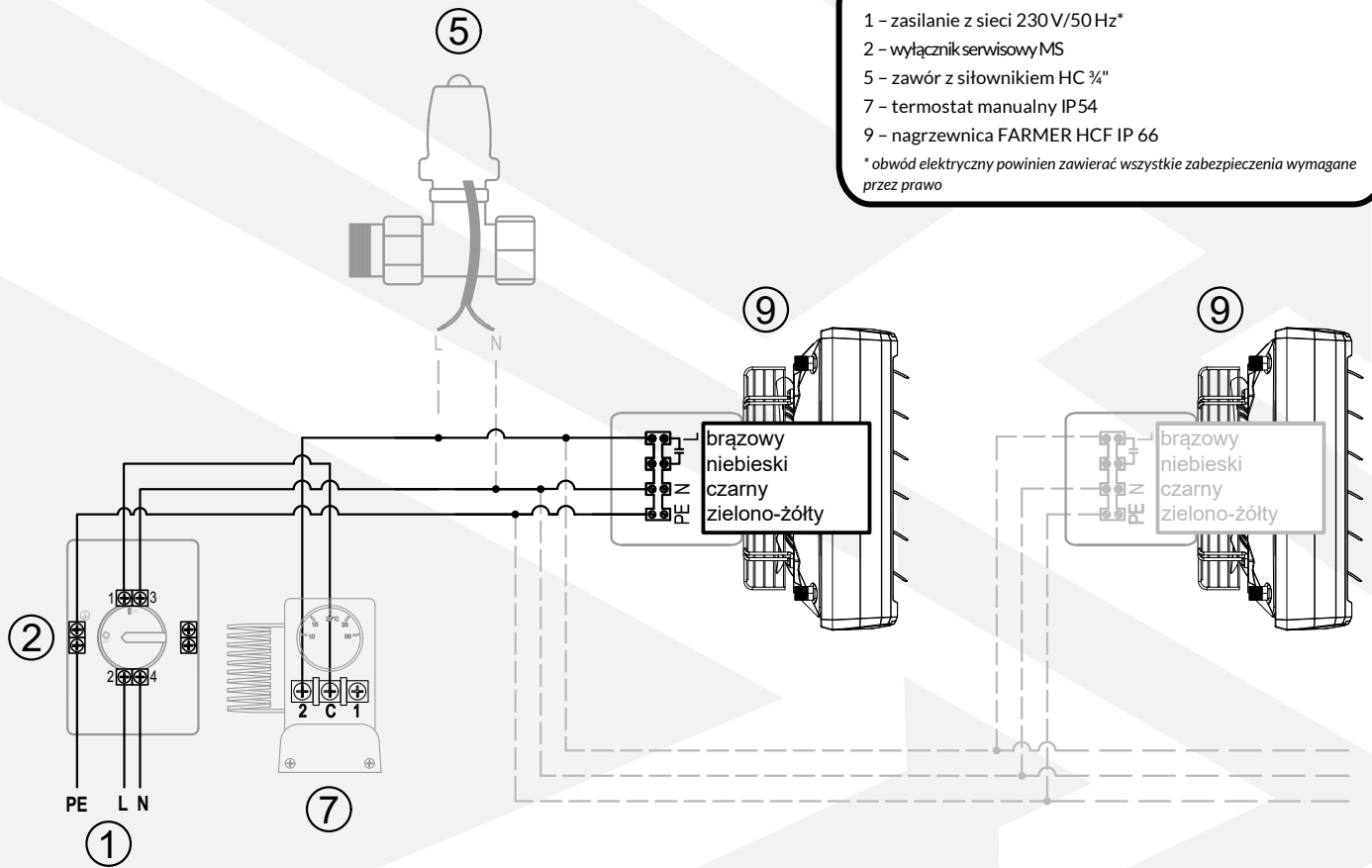
**LEGENDA**

1 - zasilanie z sieci 230V/50 Hz*

2 - wyłącznik serwisowy MS

5 - zawór z siłownikiem HC 3/4"

6 - regulator prędkości obrotowej HC

7 - termostat manualny IP54

9 - nagrzewnica FARMER HCF IP 66

* obwód elektryczny powinien zawierać wszystkie zabezpieczenia wymagane przez prawo

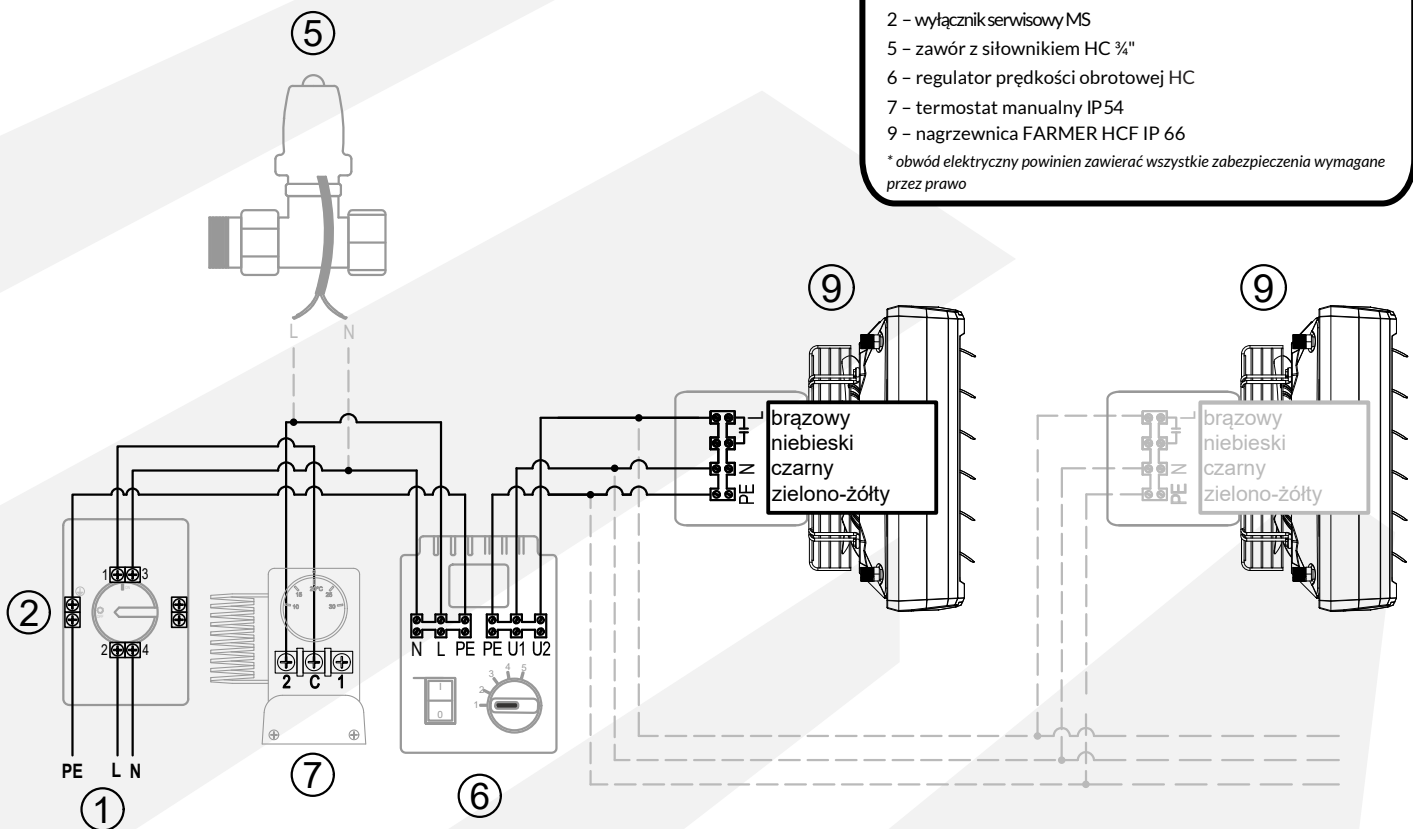

LEGENDA

- 1 - zasilanie z sieci 230V/50 Hz*
- 2 - wyłącznik serwisowy MS
- 5 - zawór z siłownikiem HC 3/4"
- 9 - nagrzewnica FARMER HCF IP 66
- 10 - zewnętrzny czujnik temperatury
- 11 - sterownik programowalny HMI SINGLE BMS

* obwód elektryczny powinien zawierać wszystkie zabezpieczenia wymagane przez prawo

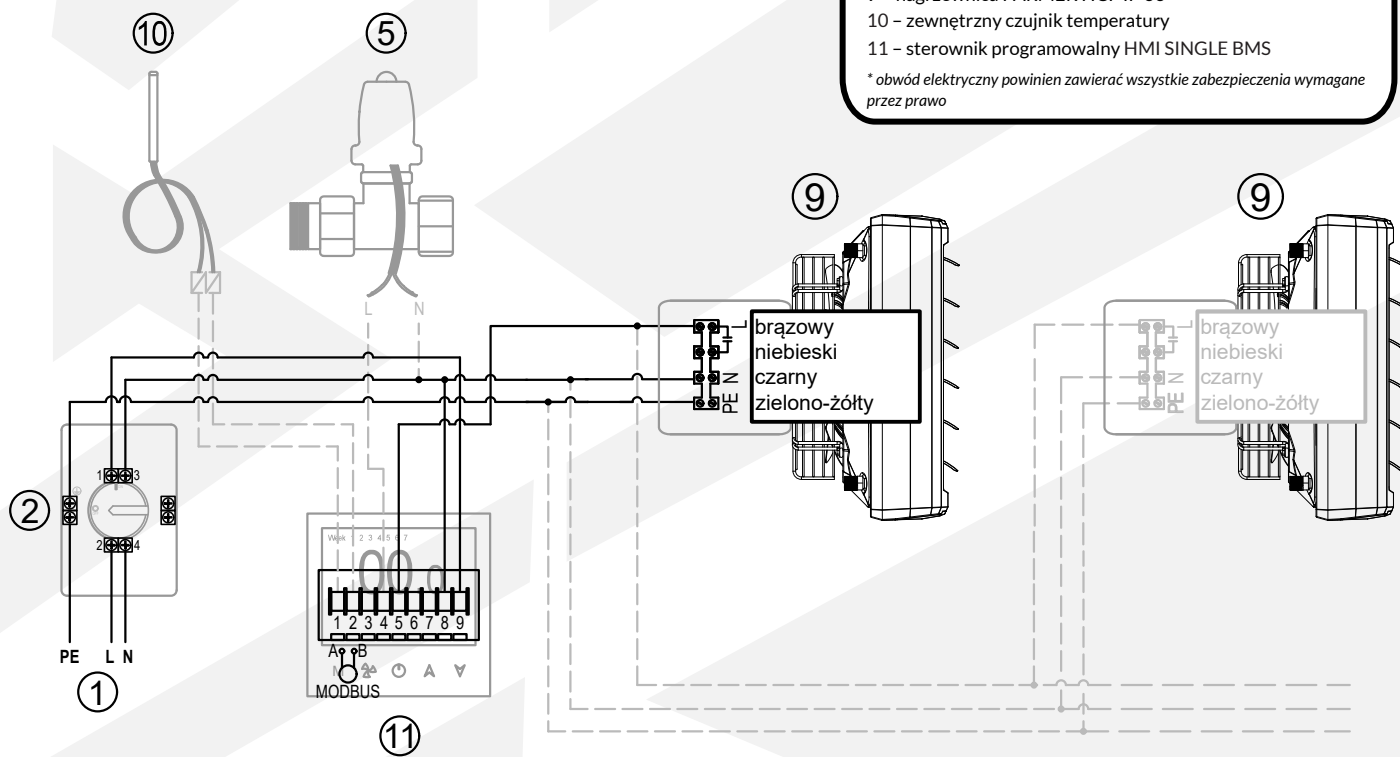



1. ВВЕДЕНИЕ

1.1 ОБЩАЯ ИНФОРМАЦИЯ

Владелец и пользователь устройства марки Reventon должен внимательно прочитать данную инструкцию и следовать прилагаемым рекомендациям. В случае возникновения каких-либо сомнений обращайтесь непосредственно к производителю, т.е. к компании Reventon Group Sp. z o. o.

 Ключевые рекомендации с точки зрения безопасности отмечены предупреждающим треугольником (как показано слева). Это позволяет быстро и легко локализовать эти рекомендации и напоминать о них перед вмешательством в работу устройства.

 По этой же причине требования к периодическому осмотру и техническому обслуживанию устройства отмечены символом гаечного ключа (как показано слева).

 При установке, использовании или обслуживании обогревателя необходимо соблюдать все местные требования безопасности.

Товар произведен в Польше.

Данная документация разработана компанией Reventon Group Sp. z o. o. - все права защищены. Компания Reventon Group Sp. z o. o. оставляет за собой право вносить изменения в техническую документацию.

1.2 ХРАНЕНИЕ И ТРАНСПОРТИРОВКА

Продукт необходимо хранить и транспортировать на соответствующем поддоне, при температуре окружающей среды от -30°C до 60°C и относительной влажности воздуха не более 90%.

 При переноске обогревателя нельзя держать его за разъемы катушки. Из-за большого веса обогреватель должны перемещать два человека.

1.3 ПРИМЕНЕНИЕ

Устройство FARMER HCF предназначено для промышленного использования внутри помещений. Его можно использовать для нагрева или охлаждения поверхностей с агрессивными условиями, например, с высокой концентрацией кислоты, аммиака или пыли (см. раздел 2.4). Обогреватель не следует использовать для удаления загрязнений, образующихся в процессе работы, таких как пыль или агрессивные и взрывоопасные химические вещества. Также его применение недопустимо в средах, вызывающих коррозию алюминия, меди или стали. Устройство также нельзя использовать в местах, где оно будет подвергаться воздействию слишком высокой влажности (относительная влажность выше 90%) или прямого контакта с водой, превышающего допустимый контакт из-за степени защиты IP (см. следующий раздел).

2. ХАРАКТЕРИСТИКА УСТРОЙСТВА

2.1 СТЕПЕНЬ ЗАЩИТЫ IP

IP определяет герметичность электрического устройства (например, двигателя вентилятора), которые определяются с помощью двух цифр:

- **первая характеристическая цифра** - определяет защиту устройства от прямого доступа к его внутренней части, а также от проникновения более мелких твердых частиц (например, пыли)

- **вторая характеристическая цифра** - определяет устойчивость двигателя к попаданию воды, т.е. его водонепроницаемость

Двигатель вентилятора, используемый в FARMER HCF, со степенью защиты IP 54 имеет следующую защиту:

- Корпус защищен от проникновения пыли во вредных количествах.
- Вода, попадающая на корпус с любого направления, не должна оказывать вредного воздействия.

Двигатель вентилятора, используемый в FARMER HCF, со степенью защиты IP 66 имеет следующую защиту:

- Полная защита от проникновения пыли (пыленепроницаемость).
- Сильная струя воды, льющаяся на корпус с любого направления, не оказывает вредного воздействия.

2.2 КОНСТРУКЦИЯ И ПРИНЦИП РАБОТЫ

Корпус: изготовлен из вспененного полипропилена (EPP). Этот материал характеризуется низкой плотностью (легким весом) и высокой химической и физической стойкостью. Имеет отличные звуко- и теплоизоляционные свойства. Более того, материал экологически чистый и «зеленый», т.е. на 100% подлежит вторичной переработке

Воздушные статоры: изготовлены из полипропилена ПП. Возможна ручная регулировка статоров воздуха для достижения необходимого направления воздушного потока. Также имеются версии с конфузуром (увеличенный диапазон расхода воздуха) или с диффузором 360° (лучшее смешивание приточного и комнатного воздуха).

Нагревательная спираль: Изготовлен из меди и алюминия. Покрывает защитным эпоксидным покрытием. В него подается рабочая среда (нагревательная или охлаждающая), которая циркулирует через теплообменник, отдавая или забирая тепло из воздуха. Нагреватели Farmer HCF имеют двухрядный теплообменник.

Осевой вентилятор IP54 (FARMER HCF IP54-3S): изготовлен из оцинкованной стали. Назначение вентилятора - обеспечить прохождение воздуха через теплообменник. Он оснащен однофазным трехскоростным двигателем со следующими характеристиками: степень защиты IP54, диаметр вентилятора - 450 мм.

Осевой вентилятор IP66 (FARMER HCF IP66): изготовлен из стали с порошковым покрытием. Назначение вентилятора - обеспечение потока воздуха через теплообменник. Он оснащен однофазным, односкоростным двигателем со следующими параметрами: степень защиты IP66, диаметр вентилятора - 450 мм.

Стандартная версия - открытие статоров воздуха должно производиться двумя руками параллельно.



Версия с диффузором 360° - Поворот на 360° необходимо выполнять двумя руками наружу.

 Статоры должны быть отклонены не менее чем на 20° до запуска вентилятора.



Версия с конфузуром - на выходе нет статоров, воздух должен быть открытым.



 Использование диффузора 360° или конфузора приводит к уменьшению воздушного потока устройства примерно на 10%, как следствие, снижению его теплопроизводительности примерно на 5%.

2.3 РАЗМЕРЫ

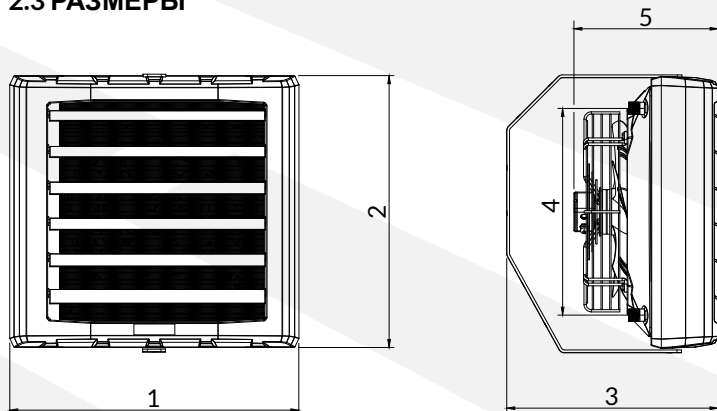

	1	2	3	4	5
FARMER HCF IP 54-3S [мм]	739	699	532	550±3	345
FARMER HCF IP 66 [мм]	739	699	532	550±3	430

2.4 АНТИКОРРОЗИЙНОЕ ПОКРЫТИЕ

Теплообменники серии FARMER покрыты дополнительным эпоксидным защитным покрытием. Оно эффективно защищает металлические поверхности от негативного воздействия влажной, соленой и кислотной среды.

В таблице ниже приведена информация о стойкости покрытия к различным соединениям:

СОЕДИНЕНИЕ	ОТВЕТ
Трихлорэтилен	Отлично/хорошо
Метилэтилкетон (МЭК)	100 ppm
Кислоты (2% HCL, 2% H ₂ SO ₄)	Отлично/хорошо
Соляной аэрозоль	Отлично/хорошо
Пар (121°C/30 мин)	Отлично

2.5 ТЕХНИЧЕСКИЕ ДАННЫЕ

ТЕХНИЧЕСКИЕ ДАННЫЕ Код продукта		FARMER HCF IP 54-3S WHHCF47-3S-176S	FARMER HCF IP 66 WHHCF53-1527
Номинальная тепловая мощность [kW]*	III передача	44.3	50.2
	II передача	32.5	n/d
	I передача	26.5	n/d
Диапазон мощности нагрева [kW]**		3.87 – 58.5	7.01 – 66.2
Максимальный поток воздуха [м³/ч]	III передача	4000	5000
	II передача	2400	n/d
	I передача	1750	n/d
Максимальный горизонтальный диапазон [м]		21	24
Количество строк [шт.]		2	2
Объем воды [дм³]		1.95	1.95
Максимальная температура рабочей жидкости [°C]		120	120
Максимальное рабочее давление [МПа]		1.6	1.6
Диаметр соединения ["]		3/4	3/4
Напряжение питания [V] / Частота питания [Гц]		230/50	230/50
Номинальный ток двигателя [A]	III передача	1.08	2.45
	II передача	0.86	n/d
	I передача	0.70	n/d
Номинальная скорость вращения двигателя [об/мин]	III передача	1360	1390
	II передача	1050	n/d
	I передача	750	n/d
Номинальная мощность двигателя [W]	III передача	240	560
	II передача	190	n/d
	I передача	160	n/d
Степень защиты IP [-]		54	66
Вес нетто [кг]		17.5	20
Шум [дБ]***	III передача	59	63
	II передача	54	n/d
	I передача	50	n/d

* для параметров 90/70°C и температуры входящего воздуха 0°C

** макс. 120/90°C, температура входящего воздуха 0°C, III передача // мин. 40/30°C, 20°C температура воздуха на входе, I передача для вентилятора IP66 макс. 120/90°C, температура входящего воздуха 0°C // мин. 40/30°C, 20°C температура воздуха на входе

*** измерение на расстоянии 5 м

Параметры	FARMER HCF IP 54-3S III передача 4000 [м³/ч]																			
	80/60					70/50					50/40					40/30				
Температура подаваемой/обратной воды [°C]																				
Температура воздуха на входе [°C]	0	5	10	15	20	0	5	10	15	20	0	5	10	15	20	0	5	10	15	20
Тепловая мощность [kW]	38.0	34.7	31.5	28.3	25.2	31.8	28.5	25.3	22.2	19.1	24.4	21.2	18.1	15.1	12.1	18.2	15.1	12.1	9.2	6.2
Температура воздуха на выходе по сухому термометру [°C]	26.5	29.6	32.7	35.7	38.8	22.1	25.2	28.3	31.3	34.3	17.0	20.0	23.1	26.1	29.1	12.7	15.7	18.7	21.7	24.6
Расход воды [м³/ч]	1.67	1.52	1.38	1.24	1.11	1.39	1.25	1.11	0.97	0.84	2.12	1.85	1.58	1.31	1.06	1.58	1.31	1.05	0.79	0.54
Перепад давления в теплообменнике [кПа]	13	11	9	7	6	9	8	6	5	4	21	16	12	9	6	13	9	6	4	2

Параметры	FARMER HCF IP 66 5000 [м³/ч]																			
	80/60					70/50					50/40					40/30				
Температура подаваемой/обратной воды [°C]																				
Температура воздуха на входе [°C]	0	5	10	15	20	0	5	10	15	20	0	5	10	15	20	0	5	10	15	20
Тепловая мощность [kW]	43.1	39.3	35.6	31.0	28.5	35.9	32.3	28.6	25.1	21.6	27.6	24.0	20.5	17.1	13.7	20.6	17.1	13.7	10.3	7.0
Температура воздуха на выходе по сухому термометру [°C]	24.0	27.3	30.6	33.8	37.0	20.0	23.3	26.5	29.7	32.9	15.4	18.6	21.8	25.0	28.2	11.5	14.7	17.9	21.1	24.2
Расход воды [м³/ч]	1.89	1.73	1.57	1.41	1.25	1.57	1.41	1.25	1.10	0.95	2.41	2.09	1.79	1.49	1.19	1.79	1.48	1.18	0.89	0.61
Перепад давления в теплообменнике [кПа]	16	14	11	9	8	12	10	8	6	5	27	21	15	11	7	16	11	7	4	2

ПАРАМЕТРЫ ОХЛАЖДЕНИЯ

Параметры	FARMER HCF IP 54-3S III передача 4000 [м³/ч]									
	5/10					6/12				
Температура подаваемой/обратной воды [°C]										
Температура воздуха на входе [°C]	24	26	28	30	32	24	26	28	30	32
Относительная влажность воздуха на входе [%]	55	55	55	55	55	55	55	55	55	55
Мощность охлаждения [kW]	7.6	8.7	15.7	19.0	22.4	6.6	7.6	8.7	16.2	19.6
Температура воздуха на выходе по сухому термометру [°C]	18.3	19.4	20.6	21.9	23.2	19.1	20.2	21.4	22.6	23.8
Расход воды [м³/ч]	1.31	1.49	2.69	3.25	3.84	0.94	1.09	1.24	2.31	2.80
Перепад давления в теплообменнике [кПа]	10	13	38	53	73	5	7	9	28	40

Параметры	FARMER HCF IP 66 5000 [м³/ч]									
	5/10					6/12				
Температура подаваемой/обратной воды [°C]										
Температура воздуха на входе [°C]	24	26	28	30	32	24	26	28	30	32
Относительная влажность воздуха на входе [%]	55	55	55	55	55	55	55	55	55	55
Мощность охлаждения [kW]	8.6	9.8	17.7	21.4	OF*	7.4	8.6	9.8	18.2	22.2
Температура воздуха на выходе по сухому термометру [°C]	18.8	20.0	21.2	22.5	OF*	19.6	20.8	22.0	23.1	24.5
Расход воды [м³/ч]	1.48	1.69	3.03	3.67	OF*	1.06	1.23	1.40	2.60	3.16
Перепад давления в теплообменнике [кПа]	12	16	47	67	OF*	7	9	11	35	51

"OF" означает, что при указанных параметрах эксплуатация устройства не рекомендуется из-за риска переполнения.

На агрегатах серии FARMER HCF, используемых в качестве охлаждающего оборудования, может образовываться конденсат. По этой причине мы рекомендуем использовать обогреватели с поддоном для сбора капель. (код продукта DTFWHHC5080). Установка агрегата серии FARMER HCF вместе с поддоном возможна только при настенном креплении (см. раздел НАСТЕННЫЙ МОНТАЖ). Устройство следует устанавливать только горизонтально.

! В случае повышенной конденсации рекомендуется уменьшить либо поток воды (регулируя клапан или скорость насоса), либо поток воздуха (путем снижения скорости вентилятора). Это позволяет уменьшить количество конденсата, поглощаемого выдуваемым воздухом.

! Установка дренажа должна быть выполнена для удаления конденсата. Подсоедините шланг к разьему поддона для слива конденсата в систему дренажа.

3. СБОРКА

3.1 ОБЩИЕ ПРИНЦИПЫ

! Собирать и разбирать обогреватель должны специалисты, имеющие опыт монтажа таких устройств и, если этого требует местное законодательство, обладающие соответствующей квалификацией

! Из-за относительно большого веса и габаритов обогревателя сборку должны выполнять не менее двух человек и хотя бы один из них должен соответствовать требованиям, изложенным в пункте выше.

! Сборщики обязаны выполнить монтаж в соответствии с указаниями настоящей инструкции и действующими местными нормами.

! При переноске обогревателя нельзя держать его за разъемы катушки.

! Обогреватель следует монтировать таким образом, чтобы обеспечить горизонтальный или вертикальный поток воздуха с соблюдением минимальных зазоров, показанных на рисунке в конце данного раздела. Отопитель необходимо монтировать с использованием элементов, грузоподъемность которых соответствует его весу.

! Перед запуском вентилятора статоры должны быть отклонены как минимум на 20°.

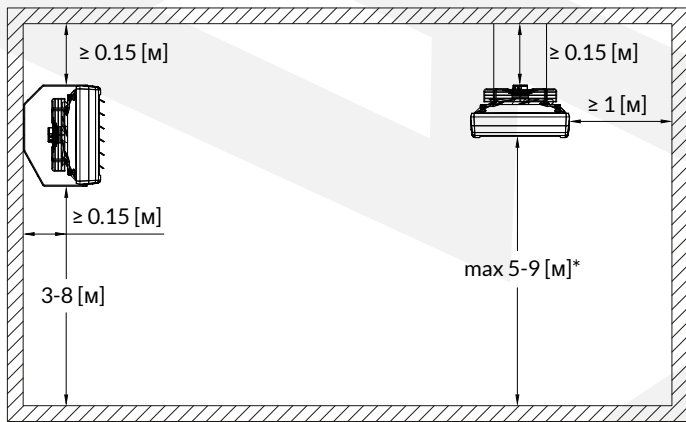

* максимальный вертикальный диапазон зависит от модели

3.2 НАСТЕННЫЙ МОНТАЖ

На примере ниже показан настенный монтаж с помощью вращающегося монтажного кронштейна. (код продукта RHHC5080-2015).

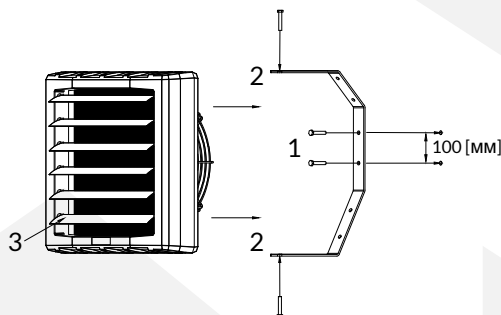

1 - Поворотный монтажный кронштейн следует прикрепить к перегородке с соответствующей несущей способностью (см. вес нетто обогревателя в разделе 2.5), например, с помощью монтажных штифтов и винтов M8 x 80 [мм] (или длиннее).

2 - Подвесьте обогреватель на поворотный монтажный кронштейн с помощью болтов M8 и пружинных шайб (между кронштейном и болтом). Затем поверните устройство на кронштейне в необходимое положение и надежно затяните винты.

3 - Отклоните статоры не менее чем на 20° перед запуском вентилятора для достижения необходимой формы струи.

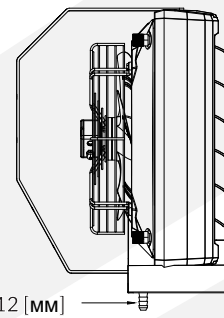

ø12 [мм]

3.3 МОНТАЖ НА ПОТОЛКЕ

На примере ниже показан потолочный монтаж с помощью подвесных кронштейнов Z-типа (код товара SB-2029).

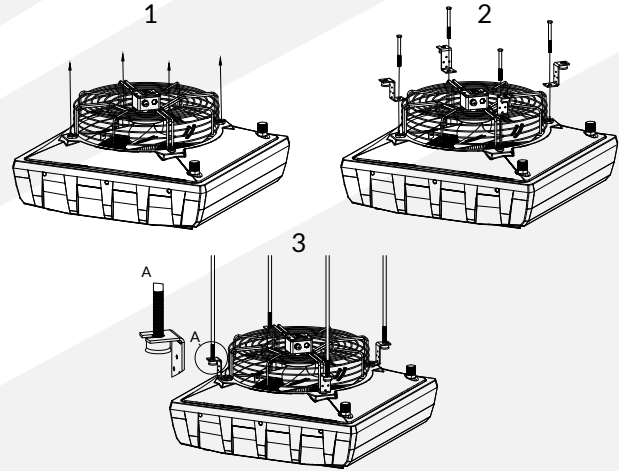

1 - Отвинтите винты крепления отопителя.

2 - Поставьте Z-образные подвески, пружинные шайбы и закрутите обратно винты.

3 - Обогреватель готов к монтажу на подвесках типа Z.

4. УСТАНОВКА

! Перед подключением агрегата к отопительной и электроустановке его необходимо стационарно закрепить на подходящей перегородке (в соответствии с рекомендациями, содержащимися в разделе 3).

! Все работы по монтажу, ремонту и демонтажу должны выполняться квалифицированными лицами, т.е. имеющими соответствующую квалификацию для проведения этих работ. Ответственность за выполнение установки в соответствии с указаниями данной инструкции и действующими местными нормами лежит на установщике.

! Не выполняйте установку, обслуживание или эксплуатацию устройства с влажными руками или босыми стопами.

4.1 ПОДКЛЮЧЕНИЕ К ОТОПИТЕЛЬНОЙ УСТАНОВКЕ

Ниже показан пример гидравлической схемы. Это всего лишь рекомендация, окончательный вариант установки и использования отдельных компонентов определяется проектировщиком системы отопления, вентиляции и кондиционирования.

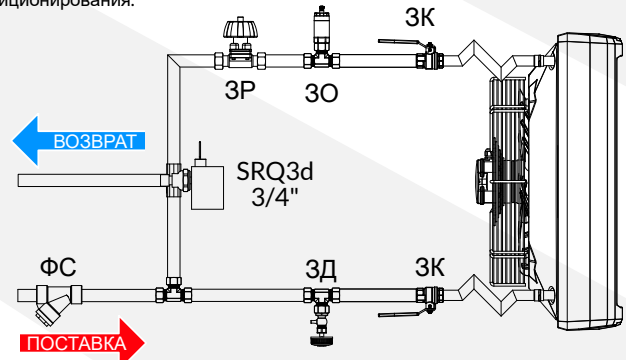

ФС - сетчатый фильтр; ЗО - выпускной клапан; ЗК - запорный клапан; ЗД - сливной клапан; ЗР - балансирующий клапан; SRQ3d - трехходовой клапан с приводом

! Гидравлический монтаж должен выполняться в соответствии с современным уровнем техники и действующими местными нормами.

Трубы следует подключать в соответствии с показателями на водонагревателе (подающая - отмечена красным, обратная - отмечена синим).



Подключая устройство к гидравлической установке, не забудьте удерживать разъем за трубный ключ, как показано на рисунке. Несоблюдение этой рекомендации может привести к повреждению катушки.

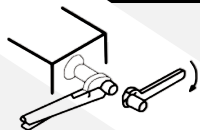

Гидравлическая система должна включать все необходимые по закону элементы безопасности (в зависимости от типа установки центрального отопления и источника тепла).



Перед подключением водонагревателя к электроустановке необходимо провести испытание гидравлической установки на герметичность.

4.2 ПОДКЛЮЧЕНИЕ К ЭЛЕКТРИЧЕСКОЙ УСТАНОВКЕ



Электромонтаж должен выполняться в соответствии с современным уровнем техники и действующими местными нормами.



Электрическое подключение обогревателя к установке с электрическими параметрами согласно разделу 2.5 должно производиться по соответствующей схеме подключения (см. раздел 7).



Электрическая цепь, к которой подключено устройство, должна включать в себя все элементы безопасности, требуемые законом, а также главный выключатель, позволяющий безопасно отсоединить обогреватель от электрической системы.



Перед пуском необходимо проверить электроустановку и автоматику на предмет повреждения изоляции, неправильного подключения клемм, риска возможных коротких замыканий и т. д.

5. ЭКСПЛУАТАЦИЯ

5.1 ПРИНЦИПЫ ЭКСПЛУАТАЦИИ



Пользователь обязан ознакомиться с настоящей инструкцией перед началом эксплуатации устройства.



Категорически запрещено прикасаться к устройству во время его эксплуатации. Перед любым вмешательством в работу устройства необходимо полностью отключить подачу электроэнергии к обогревателю. В выключенном состоянии части устройства могут оставаться горячими.



Прибор запрещено эксплуатировать детям, а также взрослым с ограниченными двигательными, сенсорными и интеллектуальными возможностями. Доступ к устройству посторонних лиц, таких как дети и животные, запрещен и должен быть предотвращен или, по крайней мере, затруднен.



Устройство не может работать с закрытым или ограниченным входом или выходом воздуха (например, из-за несоблюдения минимальных расстояний до перегородок или затрудненного входа/выхода воздуха).



Не допускается попадание воды, растворов, брызг или капель жидкостей на устройство. Запрещается размещать предметы, содержащие жидкости, на устройстве или рядом с ним.



Установка предназначена для работы с воздухом температурой от -30°C до 60°C и относительной влажностью ≤ 90%.



Обогреватель не имеет защиты от замерзания – в качестве теплоносителя следует использовать жидкость с температурой замерзания ниже минимально возможной температуры, которая может возникнуть в конкретном помещении.



В случае возникновения каких-либо неисправностей (например, перегорания системных промышленных электроснабжения и отопления, предохранителя, необычного шума и т. д.) немедленно отключите устройство от электрической системы и обратитесь непосредственно к установщику, производителю или дистрибьютору. Запрещается включать агрегат до диагностики и устранения причины данной неисправности.



Если устройство не используется в течение длительного времени, отключите его от электропроводки.



Периодическую проверку и техническое обслуживание устройства в соответствии с приведенными ниже рекомендациями следует проводить с указанной периодичностью и всегда после двухнедельного или более длительного периода бездействия.



Перед началом любых работ по техническому обслуживанию обогреватель необходимо отключить от электропитания.



При периодическом осмотре и техническом обслуживании необходимо последовательно выполнять следующее:

- проверить состояние проводки на наличие повреждений и устранить любые повреждения,
- продуть теплообменник сжатым воздухом,
- не реже двух раз в год очищайте оставшиеся элементы от остатков мягкой тряпкой,
- не реже одного раза в год подключать устройство к электросети и оценивать правильность работы вентилятора; дополнительный шум, металлическая реверберация, скрежет, вибрация и т. д. могут свидетельствовать о неисправности. В таком случае немедленно отключите устройство от электрической системы и обратитесь непосредственно к установщику, производителю или дистрибьютору.



Осмотр и техническое обслуживание обогревателя должен выполнять пользователь, ознакомленный с данной инструкцией, или сторонняя организация, если в связи со способом сборки или местными правилами требуются дополнительные разрешения, например, для работы с электричеством или на высоте.



Частота обслуживания должна зависеть от фактической загрязненности – если устройство работает в среде с высокой концентрацией пыли, периодическую чистку следует производить гораздо чаще, чем указано выше.

По истечении срока эксплуатации используйте устройство в соответствии с местными правилами

6. КОНТРОЛЬ

Использование средств управления, предназначенных для ТЕПЛОВЕНТИЛЯТОРА СЕРИИ FARMER HCF, дает широкие возможности регулировки эффективности агрегата с различной степенью автоматизации, в зависимости от потребностей.

3-СТУПЕНЧАТЫЙ КОНТРОЛЛЕР С ТЕРМОСТАТОМ HC3S

Контроллер используется для регулирования устройств, оснащенных трехступенчатыми вентиляторами. Он имеет трехступенчатую регулировку скорости и встроенный ручной термостат.



Питание / Частота: 230 В AC / 50 – 60 Гц
Максимальный ток нагрузки: 3 А
Диапазон рабочих температур: -10°C - 60°C
Диапазон регулировки: 10°C - 30°C
Режим работы: непрерывный или термостатический
Точность регуляции: < 1°C
Размеры: 130 x 85 x 40 мм
Вес: 210 г
Степень защиты корпуса: IP 30

ПРОГРАММИРУЕМЫЙ КОНТРОЛЛЕР HMI BMS

Контроллер используется для управления работой агрегатов с односкоростными (HMI SINGLE BMS) или трехскоростными (HMI BMS) двигателями. Он обладает такими функциями, как программируемый режим, работа в режиме обогрева, охлаждения или смешанном режиме, автоматический выбор скорости вращения вентилятора и возможность интеграции с системой управления зданием BMS.



Питание / Частота: 230 В AC / 50 – 60 Гц
Максимальный ток нагрузки: 5 А
Диапазон рабочих температур: 0 - 45°C
Диапазон регулировки: 5°C - 35°C
Точность регуляции: ± 0.5°C
Внешний датчик температуры: NTC 10K
Стандарт передачи данных (BMS): RS485
Размеры: 86 x 86 x 13.3 мм
Вес: 270 г
Степень защиты (корпус): IP 20
Степень защиты (внешний датчик): IP 68

РЕГУЛЯТОР СКОРОСТИ ВЕНТИЛЯТОРА HC

Контроллер предназначен для изменения скорости вращения однофазного вентилятора, управляемого в системах промышленного электроснабжения и отопления.



5-ступенчатая регулировка:
 80-105-135-170-230 V*
Питание / Частота: 230 В AC / 50 – 60 Гц
Максимальный ток (в зависимости от версии):
 1,2 А, 3 А, 5 А, 7 А, 14 А
Предохранитель: тепловой выключатель
Вес (в зависимости от версии):
 1,45 кг, 2,5 кг, 4,5 кг, 5,5 кг или 10,5 кг
Степень защиты корпуса: IP 54

*для регулирования регулятора 3А: 115-135-155-180-230V

РУЧНОЙ ТЕРМОСТАТ IP 54

Управляет работой обогревателя. Автоматически выключает агрегат при достижении заданной температуры. Предназначен для работы в агрессивных средах.



Питание / Частота: 230 В AC / 50 – 60 Гц
Максимальный ток нагрузки: 5 А
Диапазон рабочих температур: 0 - 44°C
Диапазон регулировки: 0 - 40°C
Точность регуляции: < 2°C
Степень защиты корпуса: IP 54

ДОПОЛНИТЕЛЬНЫЕ АКСЕССУАРЫ

Двухходовой или трехходовой клапан с приводом HC 3/4"-служит для автоматического регулирования расхода теплоносителя.

Модуль реле RM-16A - позволяет подключить приемник с потреблением тока большим, чем допустимая токовая нагрузка подключенного контроллера.

Переключатель технического обслуживания ВКЛ/ВЫКЛ - используется для быстрой остановки оборудования, когда существует риск получения травмы или если рабочий процесс требует остановки.

МАКСИМАЛЬНОЕ КОЛИЧЕСТВО НАГРЕВАТЕЛЕЙ, ПОДКЛЮЧЕННЫХ К ОДНОМУ КОНТРОЛЛЕРУ									
Модель	HC3S	IP 54	HMI	HC 1.2 A	HC 3 A	HC 5 A	HC 7 A	HC 14 A	RM-16 A
FARMER HCF IP 54-3S	2	4	4	1	2	4	6	12	14
FARMER HCF IP 66	-	2	2	-	1	2	2	5	6

7. СХЕМЫ ПОДКЛЮЧЕНИЯ

ЛЕГЕНДА

- 1 – напряжение питания 230 В/50 Гц*
- 2 – Переключатель технического обслуживания ВКЛ/ВЫКЛ
- 3 – тепловентилятор FARMER HCF IP 54-3S
- 5 – клапан с приводом ВКЛ/ВЫКЛ
- 7 – Ручной термостат IP 54

* электрическая схема должна включать все элементы безопасности, предусмотренные законом

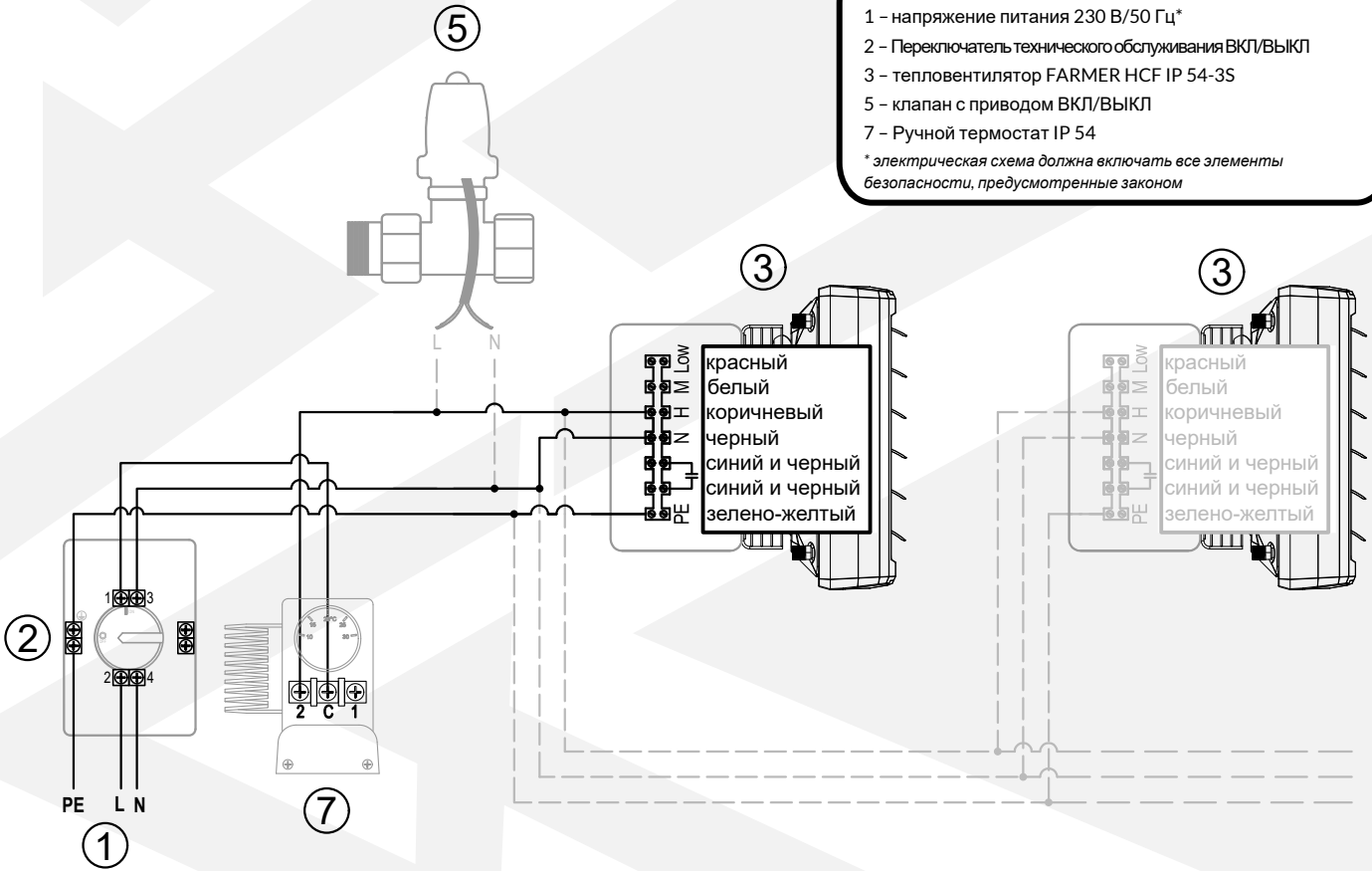

ЛЕГЕНДА

- 1 – напряжение питания 230 В/50 Гц*
- 2 – Переключатель технического обслуживания ВКЛ/ВЫКЛ
- 3 – тепловентилятор FARMER HCF IP 54-3S
- 5 – клапан с приводом ВКЛ/ВЫКЛ
- 6 – регулятор скорости вентилятора HC
- 7 – Ручной термостат IP 54

* электрическая схема должна включать все элементы безопасности, предусмотренные законом

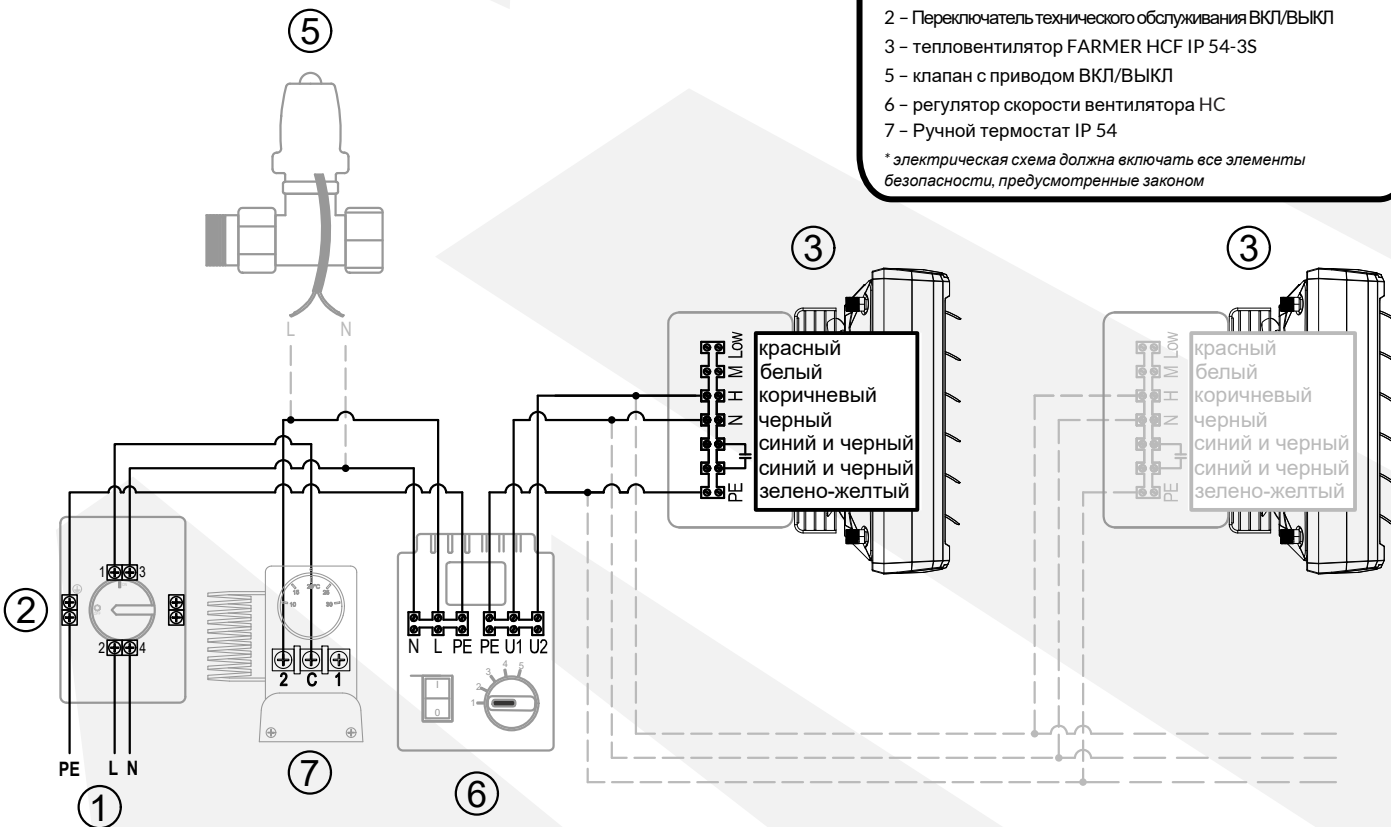

ЛЕГЕНДА

- 1 - напряжение питания 230 В/50 Гц*
- 2 - Переключатель технического обслуживания ВКЛ/ВЫКЛ
- 3 - тепловентилятор FARMER HCF IP 54-3S
- 4 - 3-ступенчатый контроллер с комнатным термостатом HC3S
- 5 - клапан с приводом ВКЛ/ВЫКЛ

* электрическая схема должна включать все элементы безопасности, предусмотренные законом

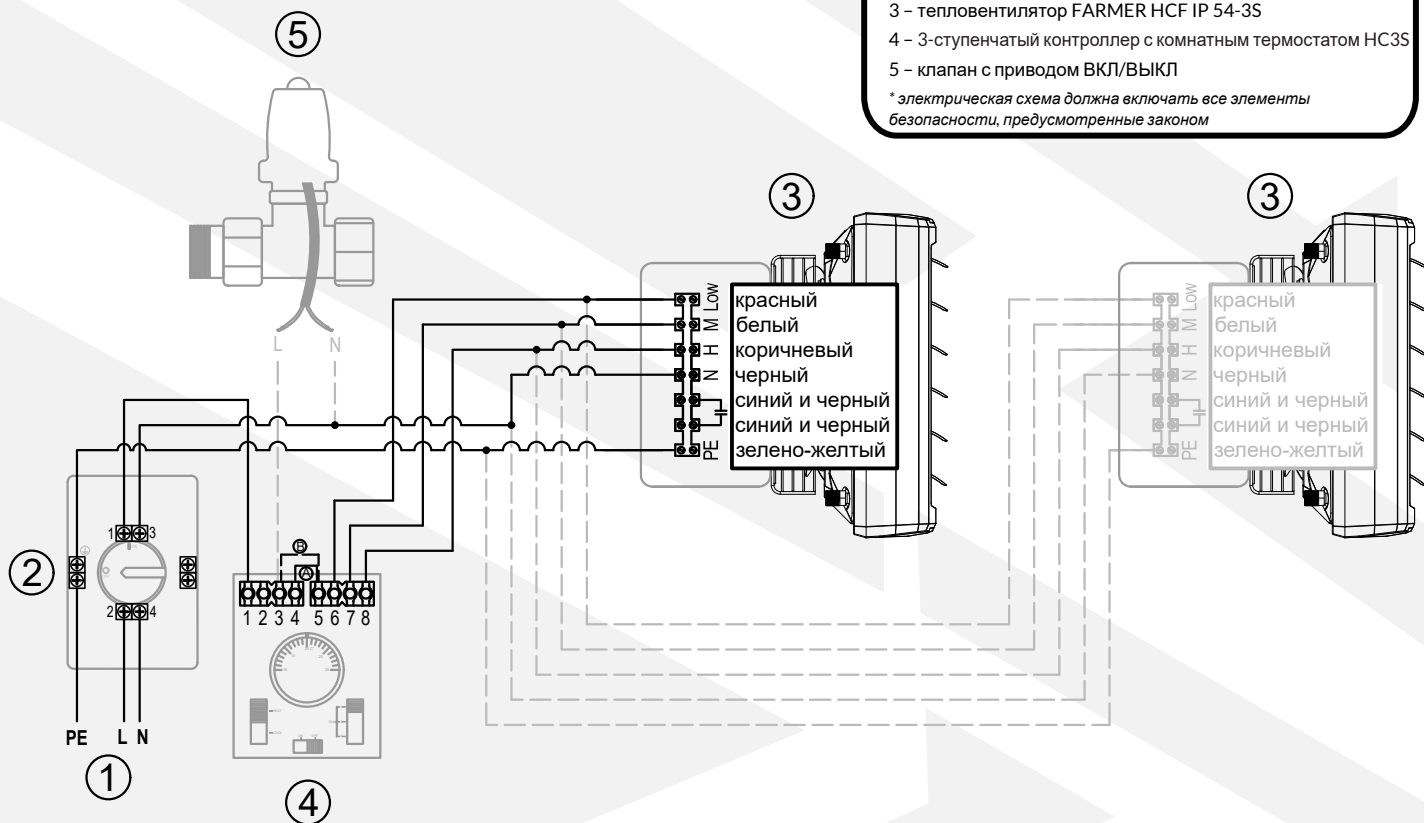

ЛЕГЕНДА

- 1 - zasilanie z sieci 230 V/50 Hz*
- 2 - Переключатель технического обслуживания ВКЛ/ВЫКЛ
- 3 - тепловентилятор FARMER HCF IP 54-3S
- 5 - клапан с приводом ВКЛ/ВЫКЛ
- 8 - программируемый контроллер HMI BMS
- 10 - внешний датчик температуры

* электрическая схема должна включать все элементы безопасности, предусмотренные законом

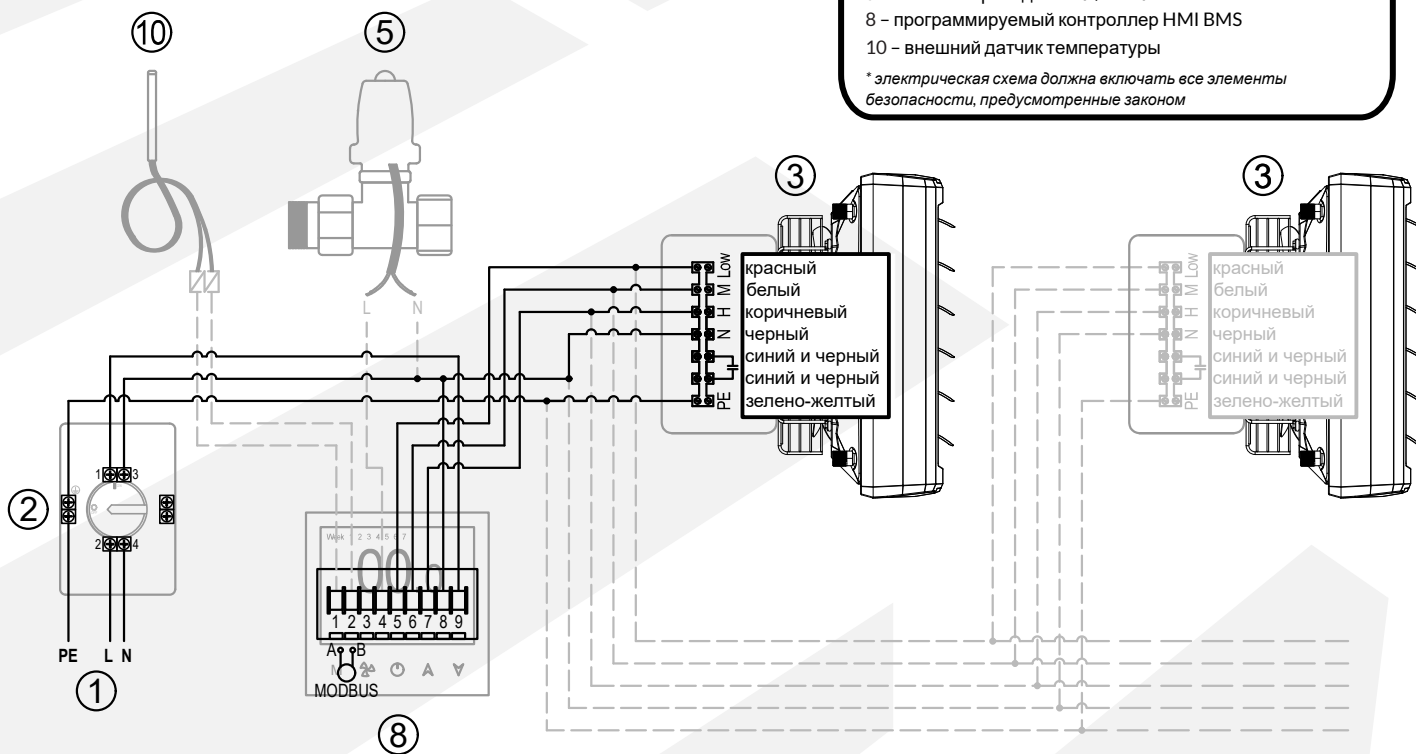

ЛЕГЕНДА

- 1 – напряжение питания 230 В/50 Гц*
- 2 – Переключатель технического обслуживания ВКЛ/ВЫКЛ
- 5 – клапан с приводом ВКЛ/ВЫКЛ
- 7 – Ручной термостат IP 54
- 9 – тепловентилятор FARMER HCF IP 66

* электрическая схема должна включать все элементы безопасности, предусмотренные законом

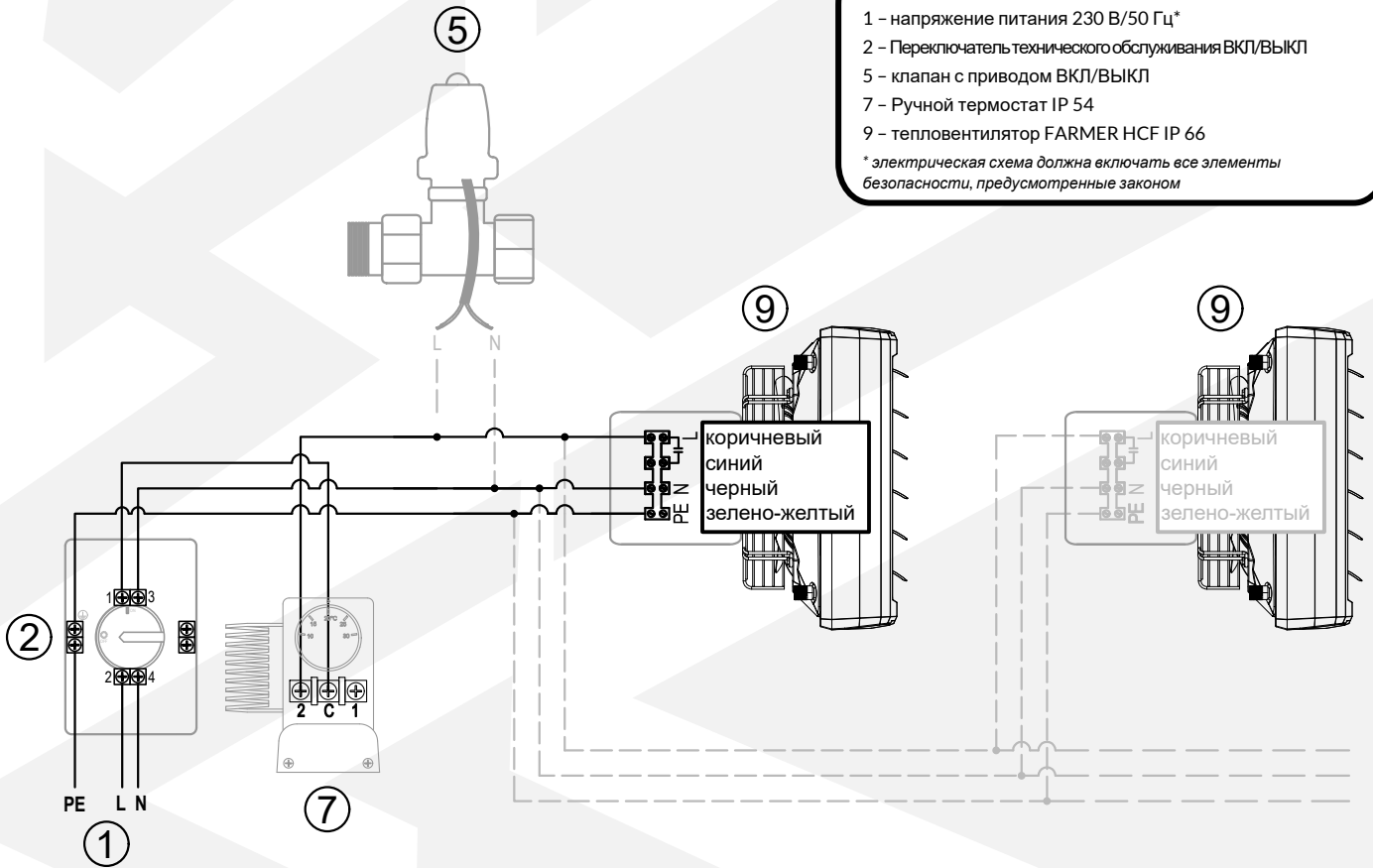

ЛЕГЕНДА

- 1 – напряжение питания 230 В/50 Гц*
- 2 – Переключатель технического обслуживания ВКЛ/ВЫКЛ
- 5 – клапан с приводом ВКЛ/ВЫКЛ
- 6 – регулятор скорости вентилятора НС
- 7 – Ручной термостат IP 54
- 9 – тепловентилятор FARMER HCF IP 66

* электрическая схема должна включать все элементы безопасности, предусмотренные законом

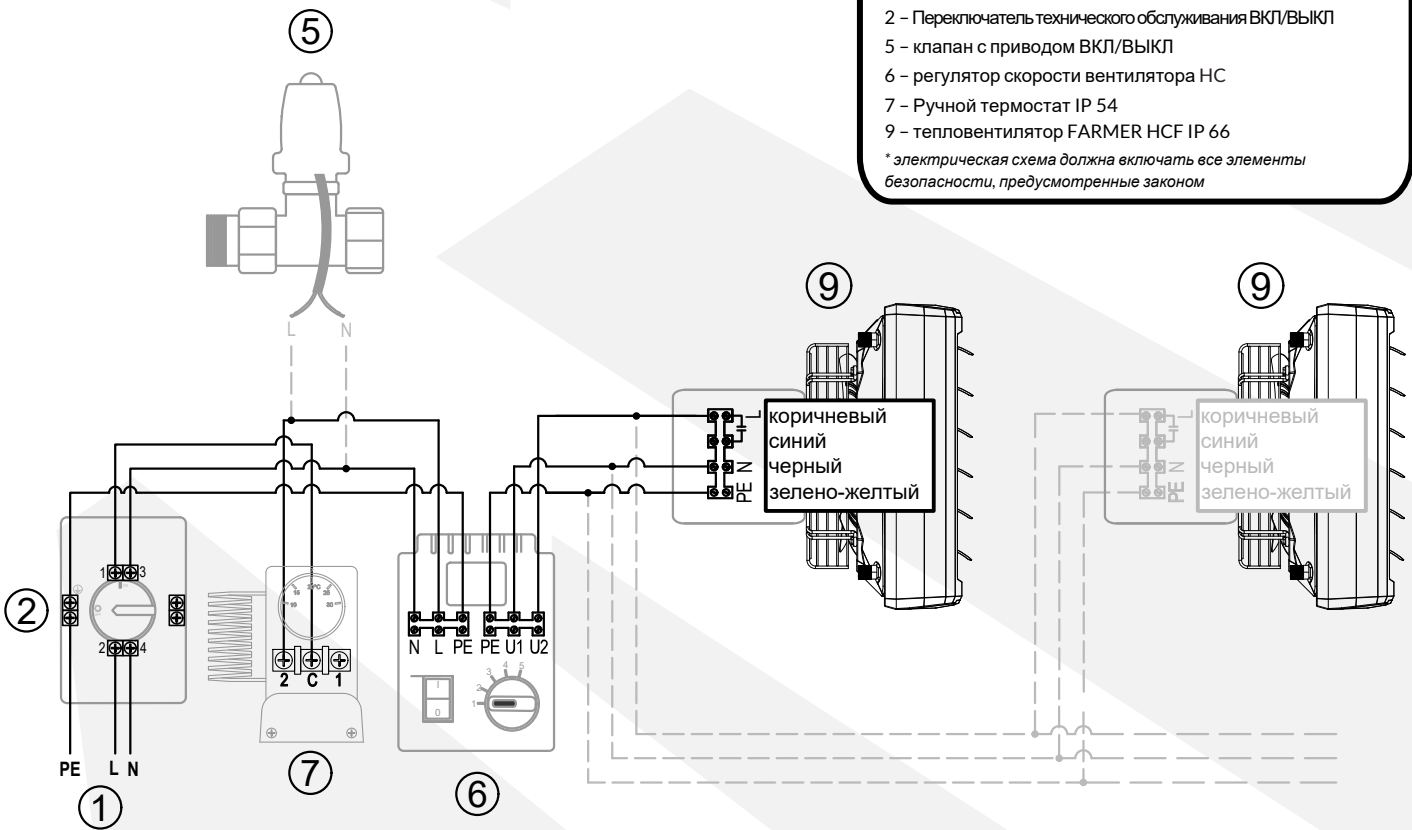

ЛЕГЕНДА

- 1 - напряжение питания 230 В/50 Гц*
- 2 - Переключатель технического обслуживания ВКЛ/ВЫКЛ
- 5 - клапан с приводом ВКЛ/ВЫКЛ
- 9 - тепловентилятор FARMER HCF IP 66
- 10 - внешний датчик температуры
- 11 - программируемый контроллер HMI SINGLE BMS

* электрическая схема должна включать все элементы безопасности, предусмотренные законом

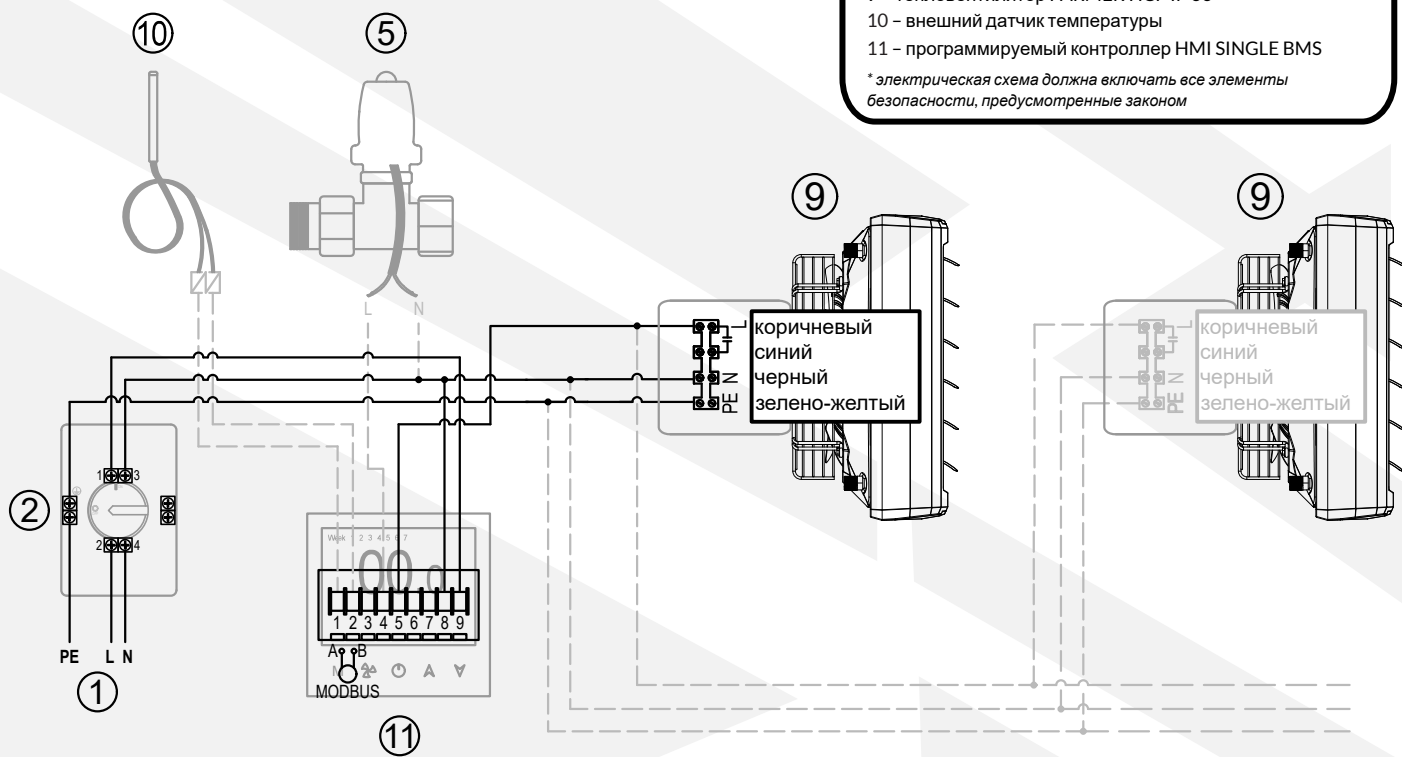



1. EINLEITUNG

1.1 ALLGEMEINE INFORMATIONEN

Der Besitzer und der Benutzer des Geräts der Marke Reventon sollten diese Anleitung sorgfältig lesen und die enthaltenen Richtlinien befolgen. Bei Zweifeln wenden Sie sich bitte direkt an den Hersteller, d. h. an die Firma Reventon Group Sp. z o. o.

 Die wichtigsten Empfehlungen aus Sicherheitsgründen sind mit einem Warndreieck (siehe Abbildung links) gekennzeichnet. So können diese Empfehlungen schnell und einfach lokalisiert und vor Eingriffen in das Gerät daran erinnert werden.

 Aus dem gleichen Grund sind die Anforderungen für die regelmäßige Überprüfung und Wartung des Gerätes mit dem Schraubenschlüsselsymbol (wie links) gekennzeichnet.

 Bei der Installation, Betrieb oder Wartung des Geräts müssen alle örtlichen Sicherheitsanforderungen eingehalten werden.

Das Produkt wurde in Polen hergestellt.

Diese Dokumentation wurde von der Firma Reventon Group Sp. z o.o. erstellt – alle Rechte vorbehalten. Die Firma Reventon Group Sp. z o.o. behält sich das Recht vor, Änderungen an der technischen Dokumentation vorzunehmen.

1.2 LAGERUNG UND TRANSPORT

Das Produkt muss auf einer geeigneten Palette in einer Umgebungstemperatur zwischen -30°C und 60°C und einer relativen Luftfeuchtigkeit von ≤ 90% gelagert und transportiert werden.

 Beim Transport des Heizgerätes darf dieses nicht an den Spulenschlüssen gehalten werden. Aufgrund seines Gewichts sollte das Heizgerät von zwei Personen getragen werden.

1.3 ANWENDUNG

Es kann zum Heizen oder Kühlen von Räumen mit hohen Konzentration von Säuren, Ammoniak oder Staub in der Luft verwendet werden (siehe Punkt 2.4). Das Heizgerät sollte jedoch nicht zur Beseitigung von Verunreinigungen verwendet werden, wie z. B. Staub, aggressive und explosive Chemikalien, Aluminium, Kupfer und Stahl. Das Gerät darf auch nicht in Bereichen eingesetzt werden, in denen es übermäßiger Luftfeuchtigkeit (relative Luftfeuchtigkeit über 90%) oder direktem Kontakt mit Wasser ausgesetzt ist, der über den aufgrund der IP-Schutzart zulässigen Kontakt hinausgeht (siehe nächster Punkt).

2. GERÄTEMERKMALE

2.1 SCHUTZART IP

IP bestimmt die Dichtheit des elektrischen Geräts (z. B. Lüftermotors). Es wird durch zwei Ziffern definiert:

- **erste charakteristische Ziffer** - legt den Schutz gegen den direkten Zugriff auf das Geräteinnere sowie gegen das Eindringen von Fremdkörpern fest (z. B. Staub)
- **zweite charakteristische Ziffer** - bestimmt die Widerstandsfähigkeit des Motors gegen das Eindringen von Wasser, also seine Wasserdichtigkeit

Der Motor des im FARMER HCF verwendeten Lüfters mit IP 54 verfügt über folgenden Schutz:

- Gehäuse wird gegen Eindringen vom Staub in gesundheitsschädlichen Mengen geschützt
- Spritzwasser aus jeder Richtung darf keine schädlichen Auswirkungen haben.

Der Motor des im FARMER HCF verwendeten Lüfters mit IP 66 verfügt über folgenden Schutz:

- Gehäuse wird gegen Eindringen vom Staub völlig geschützt (Staubdicht)
- Strahlwasser aus jeder Richtung darf keine schädlichen Auswirkungen haben.

2.2 KONSTRUKTION UND FUNKTIONSPRINZIP

Gehäuse: aus expandiertem Polypropylen (EPP). Dieses Material zeichnet sich durch geringe Dichte (geringes Gewicht) und hohe chemische und physikalische Beständigkeit aus. Es verfügt über hervorragende Schall- und Wärmedämmeigenschaften. Darüber hinaus ist das Material umweltfreundlich und „grün“, d. h. zu 100% recycelbar.

Ausblaslalousien: aus Polypropylen PP. Die Luftleitlamellen können manuell eingestellt werden, um die gewünschte Richtung des Luftstroms zu erzielen. Es gibt auch Versionen mit Konfusor (erhöhter Luftstrombereich) oder mit Diffusor 360° (bessere Mischung von Zuluft und Raumluft).

Wärmetauscher: aus Kupfer und Aluminium. Mit einer schützenden Epoxidbeschichtung überzogen. Er wird mit einem Arbeitsmedium (Heiz- oder Kühlmedium) versorgt, das im Wärmetauscher zirkuliert, um der Luft Wärme zuzuführen oder zu entziehen. Die Farmer HCF-Heizgeräte haben einen doppelreihigen Wärmetauscher.

Axiallüfter blasend IP54 (Farmer HCF IP54-3S): aus verzinktem Stahl. Der Ventilator hat die Aufgabe, den Luftstrom durch den Wärmetauscher zu gewährleisten. Er verfügt über einen einphasigen, dreistufigen Motor mit den folgenden Merkmalen: Schutzart IP54 und ein Ventilatordurchmesser von 450 mm.

Axiallüfter blasend IP66 (Farmer HCF IP66): aus pulverbeschichtetem Stahl. Der Ventilator hat die Aufgabe, den Luftstrom durch den Wärmetauscher zu gewährleisten. Er verfügt über einen einphasigen, eintourigen Motor mit den folgenden Parametern: Schutzklasse IP66 und ein Ventilatordurchmesser von 450 mm.

Standardausführung - Das Öffnen der Luftleitlamellen muss mit beiden Händen parallel erfolgen.



Ausführung mit Diffusor 360° - Luftleitbleche des Diffusors 360° müssen manuell nach außen eingestellt werden.



 Die Ausblaslalousien müssen vor der Inbetriebnahme des Ventilators um mindestens 20° ausgelenkt werden.

Version mit Konfusor - der Auslass hat keine Luftleitbleche, die geöffnet sein müssen.



 Die Verwendung eines 360°-Diffusors oder Konfusors führt zu einer Verringerung des Luftstroms um etwa 10% und folglich zu einer Reduzierung der Heizleistung um etwa 5%.

2.3 ABMESSUNGEN

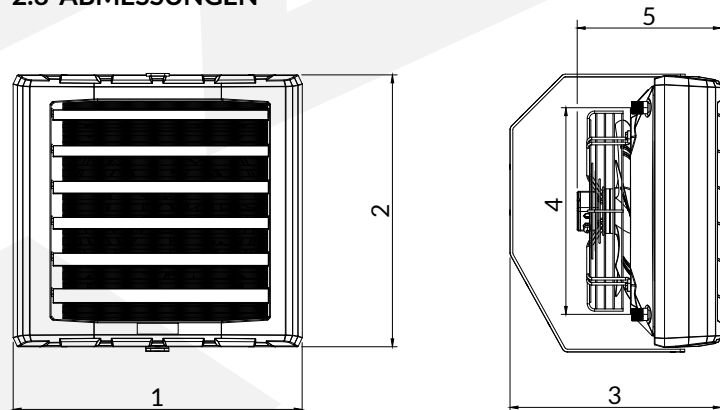

	1	2	3	4	5
FARMER HCF IP 54-3S [mm]	739	699	532	550±3	345
FARMER HCF IP 66 [mm]	739	699	532	550±3	430

2.4 ANTI-KORROSION BESCHICHTUNG

Die Wärmetauscher der FARMER Serie haben eine zusätzliche Epoxidbeschichtung, die gegen die negativen Auswirkungen von Feuchte, Salz oder Säuren in der Luft schützt.

Die nachstehende Tabelle gibt Auskunft über die Beständigkeit der Beschichtung gegenüber den verschiedenen Stoffen:

VERBINDUNG	ANTWORT
Trichloroethylen	Ausgezeichnet/Gut
Metyloetyloketon (MEK)	100 ppm
Säuren (2% HCL, 2% H ₂ SO ₄)	Ausgezeichnet/Gut
Salzspray	Ausgezeichnet/Gut
Wasserdampf (121°C/30 min)	Ausgezeichnet

2.5 TECHNISCHE DATEN

TECHNISCHE DATEN		FARMER HCF IP 54-3S	FARMER HCF IP 66
Produktcode		WHHCFR47-3S-1765	WHHCF53-1527
Nominale Heizleistung [kW]*	III STUFE	44.3	50.2
	II STUFE	32.5	n/d
	I STUFE	26.5	n/d
Heizleistungsbereich [kW]**		3.87 – 58.5	7.01 – 66.2
Maximale Luftstrommenge [m³/h]	III STUFE	4000	5000
	II STUFE	2400	n/d
	I STUFE	1750	n/d
Wurfweite horizontal [m]		21	24
Anzahl der Reihen [Stk.]		2	2
Kapazität des Wassers [dm³]		1.95	1.95
Maximale Temperatur des Heizfluids [°C]		120	120
Maximaler Arbeitsdruck [MPa]		1.6	1.6
Durchmesser des Anschlusses ["]		3/4	3/4
Versorgungsspannung [V] / Netzfrequenz [Hz]		230/50	230/50
Nominale Motorstromstärke [A]	III STUFE	1.08	2.45
	II STUFE	0.86	n/d
	I STUFE	0.70	n/d
Nominale Motordrehzahl [U/min]	III STUFE	1360	1390
	II STUFE	1050	n/d
	I STUFE	750	n/d
Nominale Motorleistung [W]	III STUFE	240	560
	II STUFE	190	n/d
	I STUFE	160	n/d
IP-Schutzart [-]		54	66
Nettogewicht [kg]		17.5	20
Lärmpegel [dB]**	III STUFE	59	63
	II STUFE	54	n/d
	I STUFE	50	n/d

* für die Parameter 90/70°C und die Einlasslufttemperatur 0°C

** die max. Kapazität für 120/90°C, 0°C Einlasslufttemperatur, 3. Stufe // die min. Kapazität 40/30°C, 20°C Einlasslufttemperatur, 1. Stufe für Ventilatoren IP66 die max. Kapazität für 120/90°C, 0°C Einlasslufttemperatur // die min. Kapazität 40/30°C, 20°C Einlasslufttemperatur

*** die Messung erfolgt in 5m Entfernung vom Gerät

Parameter	FARMER HCF IP 54-3S III stufe 4000 [m³/h]																			
	80/60					70/50					50/40					40/30				
Wassertemperatur Vor- und Rücklauf [°C]																				
Luft Eintrittstemperatur [°C]	0	5	10	15	20	0	5	10	15	20	0	5	10	15	20	0	5	10	15	20
Heizleistung [kW]	38.0	34.7	31.5	28.3	25.2	31.8	28.5	25.3	22.2	19.1	24.4	21.2	18.1	15.1	12.1	18.2	15.1	12.1	9.2	6.2
Luftaustrittstemperatur [°C]	26.5	29.6	32.7	35.7	38.8	22.1	25.2	28.3	31.3	34.3	17.0	20.0	23.1	26.1	29.1	12.7	15.7	18.7	21.7	24.6
Wassermenge [m³/h]	1.67	1.52	1.38	1.24	1.11	1.39	1.25	1.11	0.97	0.84	2.12	1.85	1.58	1.31	1.06	1.58	1.31	1.05	0.79	0.54
Druckverlust im Wärmetauscher [kPa]	13	11	9	7	6	9	8	6	5	4	21	16	12	9	6	13	9	6	4	2

Parameter	FARMER HCF IP 66 5000 [m³/h]																			
	80/60					70/50					50/40					40/30				
Wassertemperatur Vor- und Rücklauf [°C]																				
Luft Eintrittstemperatur [°C]	0	5	10	15	20	0	5	10	15	20	0	5	10	15	20	0	5	10	15	20
Heizleistung [kW]	43.1	39.3	35.6	31.0	28.5	35.9	32.3	28.6	25.1	21.6	27.6	24.0	20.5	17.1	13.7	20.6	17.1	13.7	10.3	7.0
Luftaustrittstemperatur [°C]	24.0	27.3	30.6	33.8	37.0	20.0	23.3	26.5	29.7	32.9	15.4	18.6	21.8	25.0	28.2	11.5	14.7	17.9	21.1	24.2
Wassermenge [m³/h]	1.89	1.73	1.57	1.41	1.25	1.57	1.41	1.25	1.10	0.95	2.41	2.09	1.79	1.49	1.19	1.79	1.48	1.18	0.89	0.61
Druckverlust im Wärmetauscher [kPa]	16	14	11	9	8	12	10	8	6	5	27	21	15	11	7	16	11	7	4	2

KÜHLPARAMETER

Parameter	FARMER HCF IP 54-3S III stufe 4000 [m³/h]									
	5/10					6/12				
Wassertemperatur Vor- und Rücklauf [°C]										
Luft Eintrittstemperatur [°C]	24	26	28	30	32	24	26	28	30	32
Relative Luftfeuchtigkeit am Eintritt [%]	55	55	55	55	55	55	55	55	55	55
Kühlleistung [kW]	7.6	8.7	15.7	19.0	22.4	6.6	7.6	8.7	16.2	19.6
Luftaustrittstemperatur [°C]	18.3	19.4	20.6	21.9	23.2	19.1	20.2	21.4	22.6	23.8
Wassermenge [m³/h]	1.31	1.49	2.69	3.25	3.84	0.94	1.09	1.24	2.31	2.80
Druckverlust im Wärmetauscher [kPa]	10	13	38	53	73	5	7	9	28	40

Parameter	FARMER HCF IP 66 5000 [m³/h]									
	5/10					6/12				
Wassertemperatur Vor- und Rücklauf [°C]										
Luft Eintrittstemperatur [°C]	24	26	28	30	32	24	26	28	30	32
Relative Luftfeuchtigkeit am Eintritt [%]	55	55	55	55	55	55	55	55	55	55
Kühlleistung [kW]	8.6	9.8	17.7	21.4	OF*	7.4	8.6	9.8	18.2	22.2
Luftaustrittstemperatur [°C]	18.8	20.0	21.2	22.5	OF*	19.6	20.8	22.0	23.1	24.5
Wassermenge [m³/h]	1.48	1.69	3.03	3.67	OF*	1.06	1.23	1.40	2.60	3.16
Druckverlust im Wärmetauscher [kPa]	12	16	47	67	OF*	7	9	11	35	51

*OF - bedeutet, dass bei diesen Parametern der Betrieb des Geräts wegen übermäßigen Durchflusses nicht empfohlen wird.

Bei Geräten der FARMER HCF-Serie, die als Kühlgeräte verwendet werden, kann es zu Kondensation kommen. Aus diesem Grund empfehlen wir die Verwendung von Heizgeräten mit einer Auffangschale (Produktcode DTFWHHC5080). Die Installation des Geräts der FARMER HCF-Serie zusammen mit der Auffangschale ist nur bei Wandmontage möglich (siehe Punkt WANDMONTAGE). Das Gerät sollte nur horizontal montiert werden.

Bei erhöhter Kondensation empfiehlt es sich, entweder die Wassermenge (durch Einstellen des Regelventils oder der Pumpendrehzahl) oder den Luftdurchfluss (durch Verringerung der Lüfterdrehzahl) zu reduzieren. Dadurch kann die von der ausgeblasenen Luft aufgenommene Kondensatmenge verringert werden.

Um Kondenswasser zu entfernen, muss eine Absauganlage installiert werden. Schließen Sie einen Schlauch an den Auffangschalenanschluss an, um das Kondensat in das Absaugsystem einzuleiten.

3. MONTAGE

3.1 ALLGEMEINE GRUNDSÄTZE

Die Montage und Demontage des Heizgeräts darf nur von Personen durchgeführt werden, die über Erfahrung in der Montage solcher Geräte und - falls die örtlichen Vorschriften dies erfordern - über die entsprechenden Qualifikationen verfügen.

Aufgrund des relativ hohen Gewichts und der Abmessungen des Heizgerätes sollte die Montage von mindestens zwei Personen durchgeführt werden und mindestens eine davon muss die Anforderungen im Punkt oben erfüllen.

Es liegt in der Verantwortung des Monteurs, die Montage entsprechend den Richtlinien dieser Anleitung und in Übereinstimmung mit den geltenden örtlichen Vorschriften durchzuführen.

Beim Transport des Heizgerätes darf dieses nicht an den Anschlusspulen festgehalten werden.

Das Heizgerät sollte so montiert werden, dass ein horizontaler oder vertikaler Luftstrom gewährleistet ist und die in der Zeichnung am Ende dieses Punktes angegebenen Mindestabstände eingehalten werden. Das Heizgerät muss mit Elementen montiert werden, deren Tragfähigkeit seinem Gewicht angemessen ist.

Vor dem Anlaufen des Ventilators müssen die Luftleitlamellen um mindestens 20° verstellt werden.

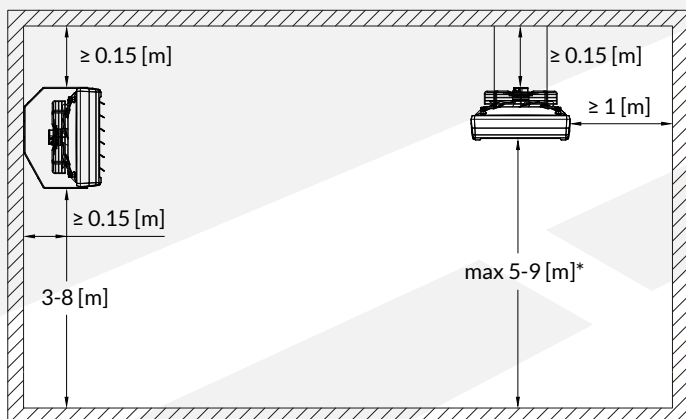

* die maximale vertikale Wurfweite ist modellabhängig

3.2 WANDMONTAGE

Das folgende Beispiel zeigt die Wandmontage mit der drehbaren Montagehalterung (Produktcode RHHC5080-2015).

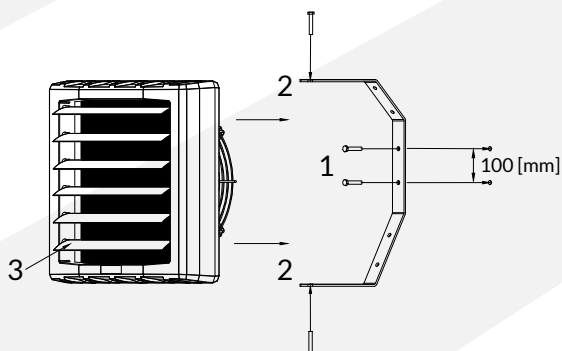

1 - Die drehbare Montagehalterung sollte an einer Trennwand mit der entsprechenden Tragfähigkeit (siehe das Nettogewicht des Heizgeräts im Abschnitt 2.5) befestigt werden, beispielsweise mit Montagestiften und Schrauben M8 x 80 [mm] (oder länger).

2 - Hängen Sie das Heizgerät mit M8-Schrauben und Federscheiben (zwischen Halterung und Schraube) an die drehbare Montagehalterung. Drehen Sie dann das Gerät auf der Halterung in die gewünschte Position und ziehen Sie die Schrauben fest an.

3 - Luftleitlamellen sollen vor dem Anlaufen des Ventilators um mindestens 20° verstellt werden, um die gewünschte Luftrichtung zu erreichen.

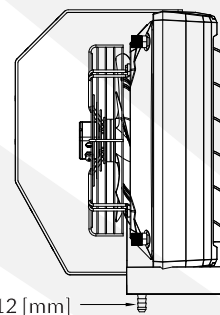

3.3 DECKENMONTAGE

Das folgende Beispiel zeigt die Deckenmontage mit den Aufhängebügeln vom Typ Z (Produktcode SB-2029).

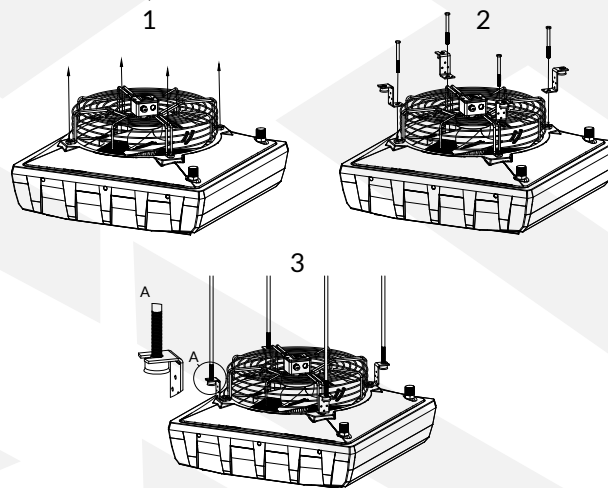

1 - Die Befestigungsschrauben des Heizgeräts lösen.

2 - Setzen Sie die Aufhängebügel vom Typ Z und Federscheiben ein und schrauben Sie die Schrauben wieder fest.

3 - Das Heizgerät ist zur Montage mit den Aufhängebügeln vom Typ Z vom Typ Z bereit.

4. INSTALLATION

Vor dem Anschluss des Gerätes an eine Heizungs- und Elektroinstallation muss dieses (entsprechend den Empfehlungen im Punkt 3) dauerhaft an einer geeigneten Trennwand montiert werden.

Alle Installations-, Reparatur- und Demontearbeiten müssen von qualifiziertem Personal durchgeführt werden, das über die entsprechenden Qualifikationen für diese Arbeiten verfügt. Der Monteur ist dafür verantwortlich, die Installation gemäß den Richtlinien dieser Anleitung und den geltenden örtlichen Vorschriften durchzuführen.

Installieren, warten oder bedienen Sie das Gerät nicht mit nassen Händen oder barfuß.

4.1 ANSCHLUSS AN DIE HEIZUNGSANLAGE

Unten sehen Sie ein Beispiel für ein Hydraulikdiagramm. Es handelt sich lediglich um eine Empfehlung. Über die endgültige Ausführung der Installation und Verwendung einzelner Komponenten entscheidet der HLK-Designer.

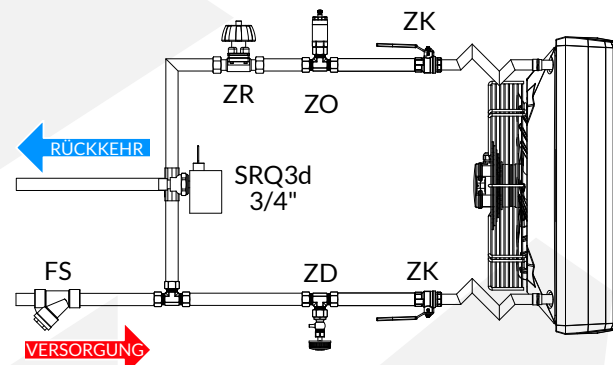

FS - Maschenfilter; ZO - Entlüftungsventil; ZK - Absperrventil; ZD - Entleerungsventil; ZR - Ausgleichsventil; SRQ3d - Dreivegventil mit Stellantrieb

Die hydraulische Installation muss entsprechend dem Stand der Technik und den gültigen örtlichen Vorschriften erfolgen.

Der Anschluss der Rohre sollte gemäß den Markierungen am Heizgerät erfolgen (Vorlauf - rot markiert, Rücklauf - blau markiert).



Denken Sie beim Anschluss des Geräts an die Hydraulikanlage daran, den Anschluss mit einem Rohrschlüssel festzuhalten, wie in der Abbildung gezeigt. Die Nichtbeachtung dieser Empfehlung kann zu Schäden am Wärmetauscher führen.

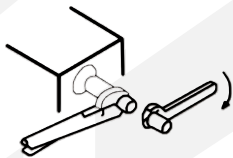

Die hydraulische Anlage muss alle gesetzlich vorgeschriebenen Sicherheitselemente enthalten (je nach Art der Zentralheizungsanlage und Art der Wärmequelle).



Vor dem Anschluss des Heizgeräts an eine elektrische Anlage ist eine Dichtheitsprüfung der hydraulischen Anlage durchzuführen.

4.2 ANSCHLUSS AN DIE ELEKTRISCHE ANLAGE



Der Anschluss an die Elektroinstallation muss nach dem Stand der Technik und den gültigen örtlichen Vorschriften erfolgen.



Der Elektroanschluss des Heizgeräts an eine Anlage mit den elektrischen Parametern gemäß Punkt 2.4 muss gemäß dem entsprechenden Anschlussplan (siehe Punkt 7) erfolgen.



Der Stromkreis, an den das Gerät angeschlossen wird, muss über alle gesetzlich vorgeschriebenen Sicherheitselemente und einen Hauptschalter verfügen, der eine sichere Trennung des Heizgeräts von der Elektroinstallation ermöglicht.



Vor der Inbetriebnahme ist eine Überprüfung der elektrischen Installation und die Steuerung auf beschädigte Isolierung, falsche Anschlüsse in Verteilern, Gefahr möglicher Kurzschlüsse usw. erforderlich.

5. BEDIENUNG

5.1 BETRIEBSANWEISUNGEN



Der Benutzer ist verpflichtet, sich vor Inbetriebnahme des Gerätes mit dieser Anleitung vertraut zu machen.



Es ist verboten, das Gerät während des Betriebs zu berühren. Vor jeglichem Eingriff muss das Gerät unbedingt ausgeschaltet und vom Strom getrennt werden. Nach dem Ausschalten des Geräts können dessen Teile noch heiß sein.



Das Gerät darf nicht von Kindern und Erwachsenen mit eingeschränkter Mobilität und/oder mit sensorischer und geistiger Behinderung bedient werden. Der Zugriff auf das Gerät durch unbefugte Personen, Kinder und Tiere ist verboten und sollte verhindert oder zumindest erschwert werden.



Beim eingeschränkten Luftein- bzw. Luftauslass (z. B. durch Nichteinhalten von Mindestabständen zu Trennwänden oder bei zugedektem Ein- / Auslass) kann das Gerät nicht arbeiten.



Halten Sie das Gerät von Wasser, irgendwelchen Lösungen und spritzenden oder tropfenden Flüssigkeiten fern. Es ist verboten, Gegenstände mit Flüssigkeiten auf das Gerät oder in dessen Nähe zu stellen.



Das Gerät ist an die Lufttemperatur von - 30°C bis 60°C und die relative Luftfeuchtigkeit $\leq 90\%$ angepasst.



Der Heizer verfügt über keinen Frostschutz, deswegen sollte man als Heizmedium eine Flüssigkeit verwenden, deren Gefrierpunkt niedriger als die minimale Temperatur ist, die im jeweiligen Raum auftreten kann.



Bei Störungen (z. B. durchgebrannte Sicherungen, ungewöhnliche Geräusche usw.) trennen Sie das Gerät sofort vom Stromnetz und wenden Sie sich direkt an den Monteur, Hersteller oder Händler. Es ist verboten, das Gerät einzuschalten, bevor die Ursache der Störung identifiziert und behoben worden ist.



Bei längerer Nichtbenutzung ist das Gerät vom Netz zu trennen.



Die periodische Kontrolle und Wartung des Geräts gemäß den nachstehenden Richtlinien sollte in den angegebenen Abständen und immer nach zwei Wochen oder einem längeren Zeitraum der Inaktivität durchgeführt werden.



Vor Beginn jeglicher Wartungsarbeiten muss das Heizgerät vom Stromnetz getrennt werden.



Bei der periodischen Kontrolle und Wartung sollte man folgendermassen vorgehen.

- den Zustand der Verkabelung auf Beschädigungen prüfen und etwaige Schäden beseitigen/reparieren,
- den Wärmetauscher mit der Druckluft ausblasen,
- die restlichen Elemente mindestens zweimal pro Jahr mit einem weichen Tuch von Rückständen reinigen,
- mindestens einmal pro Jahr das Gerät ans Stromnetz anschließen und prüfen, ob der Lüfter ordnungsgemäß arbeitet. Untypische Geräusche, Knirschen, Vibrationen, metallischer Nachhall usw. deuten auf eine Fehlfunktion hin. In solchem Fall das Gerät sofort vom Stromnetz trennen und sich direkt an den Monteur, Hersteller oder Händler wenden.



Die Kontrolle und Wartung des Heizgerätes sollte nur von einem Benutzer durchgeführt werden, der mit dieser Anleitung vertraut ist, oder von einem Fachpersonal, wenn spezielle Berechtigungen aufgrund der Art der Montage oder örtlicher Vorschriften (z. B. Schaltberechtigungen, Berechtigung zur Arbeit in der Höhe) erforderlich sind.



Die Häufigkeit der Wartung sollte vom tatsächlichen Verschmutzungsgrad abhängen - wird das Gerät in einer Umgebung mit hoher Staubkonzentration betrieben, sollte die regelmäßige Reinigung deutlich häufiger durchgeführt werden, als oben angegeben

Nach Ablauf der Nutzungsdauer sollte das Gerät entsprechend den örtlichen Vorschriften verwertet werden.

6. REGELUNG

Die Verwendung der speziellen Steuerung für Wasser-Luft-Heizer der Serie FARMER HCF bietet umfangreiche Möglichkeiten, die Effizienz des Geräts je nach Bedarf in unterschiedlichen Automatisierungsgraden anzupassen.

3-STUFEN-DREHZAHLESTELLER MIT RAUMTHERMOSTAT HC3S

Der Drehzahlsteller dient zur Regelung von Geräten mit 3-stufigen Lüftern. Er verfügt über eine 3-stufige Drehzahlregelung und einen integrierten manuellen Thermostat.



Spannung/ Frequenz: 230 V AC / 50 - 60 Hz
 Maximale Strombelastbarkeit: 3 A
 Betriebstemperaturbereich: -10°C - 60°C
 Regelbereich: 10°C - 30°C
 Betriebsart: stufenlos oder thermostatisch
 Regelgenauigkeit: <1°C
 Abmessungen: 130 x 85 x 40 mm
 Gewicht: 210 g
 Schutzart (Gehäuse): IP 30

PROGRAMMIERBARES STEUERGERÄT HMI BMS/SINGLE BMS

Der Regler dient zur Steuerung des Betriebs von Geräten mit Festdrehzahlmotoren (HMI SINGLE BMS) oder drehzahlvariablen Motoren (HMI BMS). Der Regler verfügt über Funktionen wie programmierbarer Modus, Heiz-, Kühl- und Mischmodus, automatische Auswahl der Ventilardrehzahl und die Möglichkeit der Integration in das Gebäudeleitsystem BMS.



Spannung/ Frequenz: 230 V AC / 50 - 60 Hz
 Maximale Strombelastbarkeit: 5 A
 Betriebstemperaturbereich: 0 - 45°C
 Regelbereich: 5°C - 35°C
 Regelgenauigkeit: $\pm 0.5^\circ\text{C}$
 Zusätzlicher Temperatursensor: NTC 10K
 Kommunikation: RS485
 Abmessungen: 86 x 86 x 13.3 mm
 Gewicht: 270 g
 Schutzart (Gehäuse): IP 20
 Schutzart (externer Sensor): IP 68

DREHZAHLESTELLER HC

Der Controller ist für die spannungsgesteuerte Änderung der Drehzahl einphasiger Lüfter in industriellen Versorgungs- und Heizsystemen konzipiert.



5 Steuerungsebenen: 80-105-135-170-230 V*
 Spannung/ Frequenz: 230 V AC / 50 - 60 Hz
 Maximale Strombelastbarkeit (je nach Modell):
 1.2 A, 3 A, 5 A, 7 A, 14 A
 Schutz: Thermo-schalter
 Gewicht (je nach Modell):
 1.45 kg, 2.5 kg, 4.5 kg, 5.5 kg or 10.5 kg
 Schutzart: IP 54

* Regelung für 3 A Regler: 115-135-155-180-230 V

MANUELLER RAUMTHERMOSTAT IP 54

Der Thermostat steuert den Betrieb des Luftheizers. Er schaltet das Gerät automatisch aus, wenn die eingestellte Temperatur erreicht worden ist. Konzipiert für die Arbeit in aggressiven Umgebungen.



Spannung/ Frequenz: 230 V AC / 50 - 60 Hz
 Maximale Strombelastbarkeit: 5 A
 Betriebstemperaturbereich: 0 - 44°C
 Regelbereich: 0 - 40°C
 Regelgenauigkeit: <2°C
 Schutzart: IP 54

ZUSÄTZLICHES ZUBEHÖR

Zweiwege- oder Dreiwegeventil mit Stellantrieb HC 3/4" - dient zur automatischen Regelung des Durchflusses des Heizmediums.

Relaismodul RM-16A - ermöglicht den Anschluss eines Empfängers mit Stromaufnahme, die höher als die maximale Strombelastbarkeit des Steuergerätes ist.

Not-Ausschalter MS - dient dazu, die Maschine schnell auszuschalten, immer wenn eine Verletzungs- oder Lebensgefahr besteht.

MAX. ANZAHL DER ANGESCHLOSSENEN LUFTERHITZER JE NACH DEM STEUERGERÄT

Modell	HC3S	IP 54	HMI	HC 1.2 A	HC 3 A	HC 5 A	HC 7 A	HC 14 A	RM-16 A
FARMER HCF IP 54-3S	2	4	4	1	2	4	6	12	14
FARMER HCF IP 66	-	2	2	-	1	2	2	5	6

7. SCHALTPLÄNE

LEGENDE

- 1 – Stromversorgung 230 V/50 Hz*
- 2 – Not-Ausschalter MS
- 3 – Luftwassererhitzer FARMER HCF IP 54-3S
- 5 – Ventil mit Stellantrieb HC ¾"
- 7 – manueller Raumthermostat HC

* der Stromkreis sollte alle gesetzlich vorgeschriebenen Sicherungen enthalten

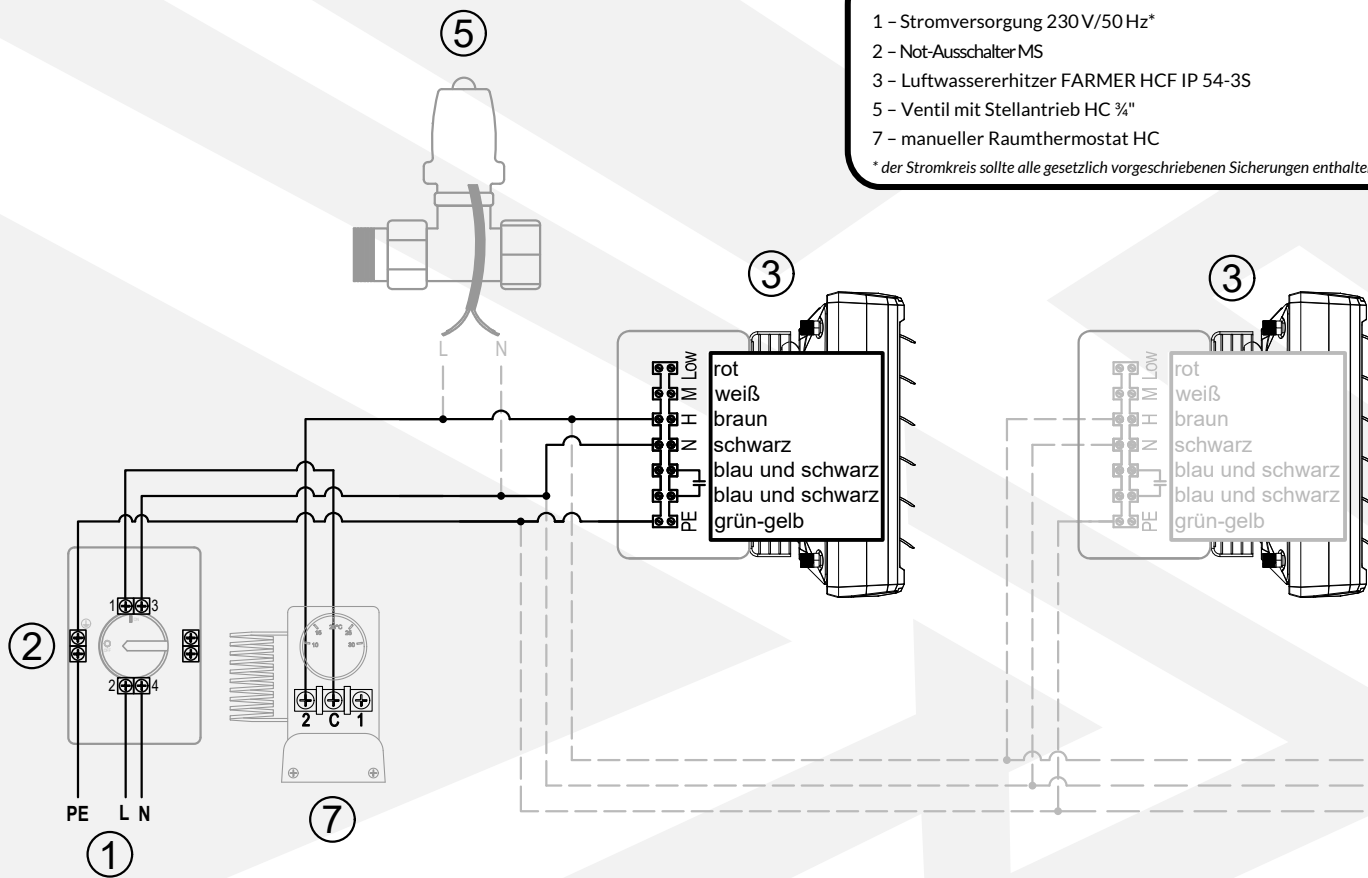

LEGENDE

- 1 – Stromversorgung 230 V/50 Hz*
- 2 – Not-Ausschalter MS
- 3 – Luftwassererhitzer FARMER HCF IP 54-3S
- 5 – Ventil mit Stellantrieb HC ¾"
- 6 – Drehzahlsteller HC
- 7 – manueller Raumthermostat HC

* der Stromkreis sollte alle gesetzlich vorgeschriebenen Sicherungen enthalten

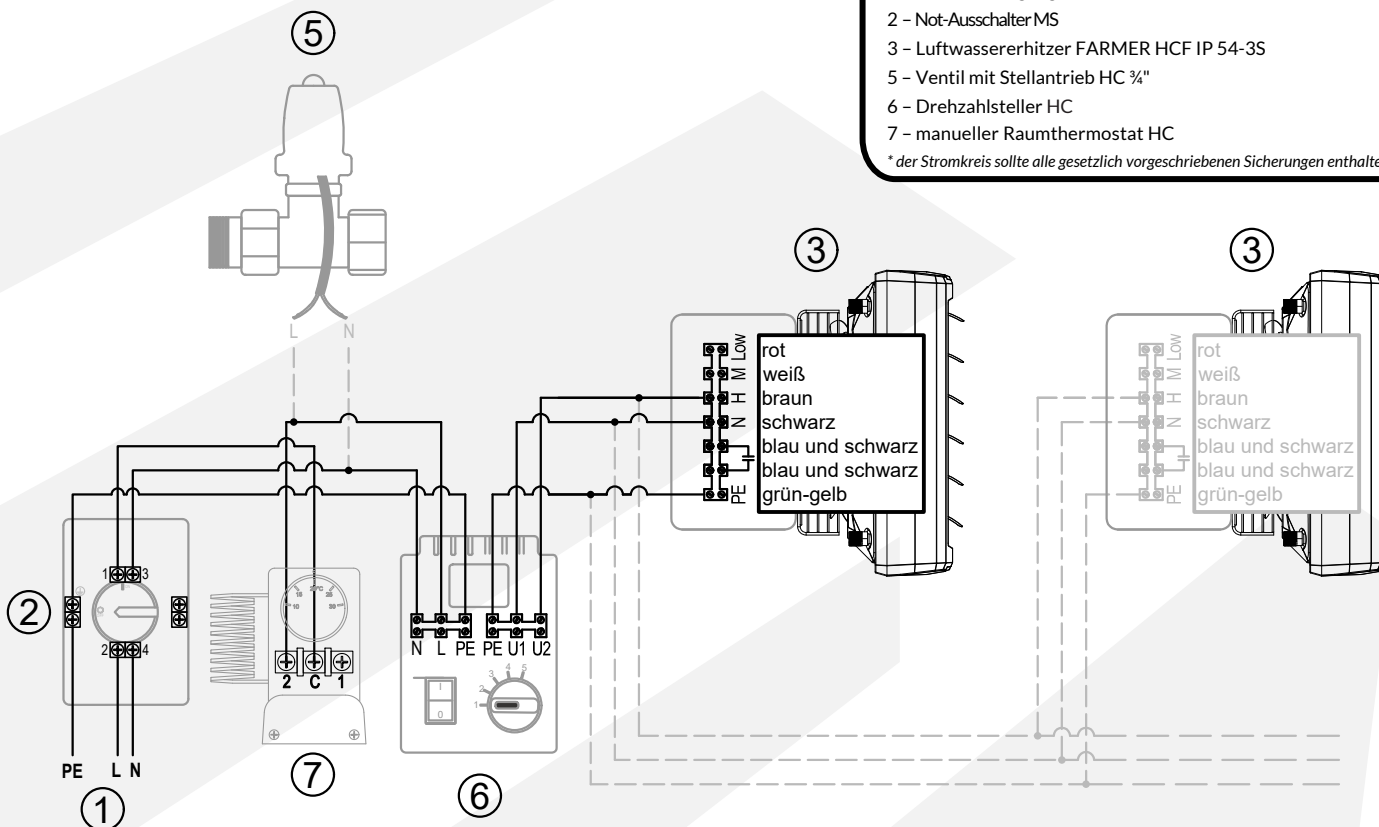

LEGENDE

- 1 - Stromversorgung 230V/50 Hz*
- 2 - Not-Ausschalter MS
- 3 - Luftwassererhitzer FARMER HCF IP 54-3S
- 4 - 3-Stufen-Drehzahlsteller mit Raumthermostat HC3S
- 5 - Ventil mit Stellantrieb HC ¾"

* der Stromkreis sollte alle gesetzlich vorgeschriebenen Sicherungen enthalten

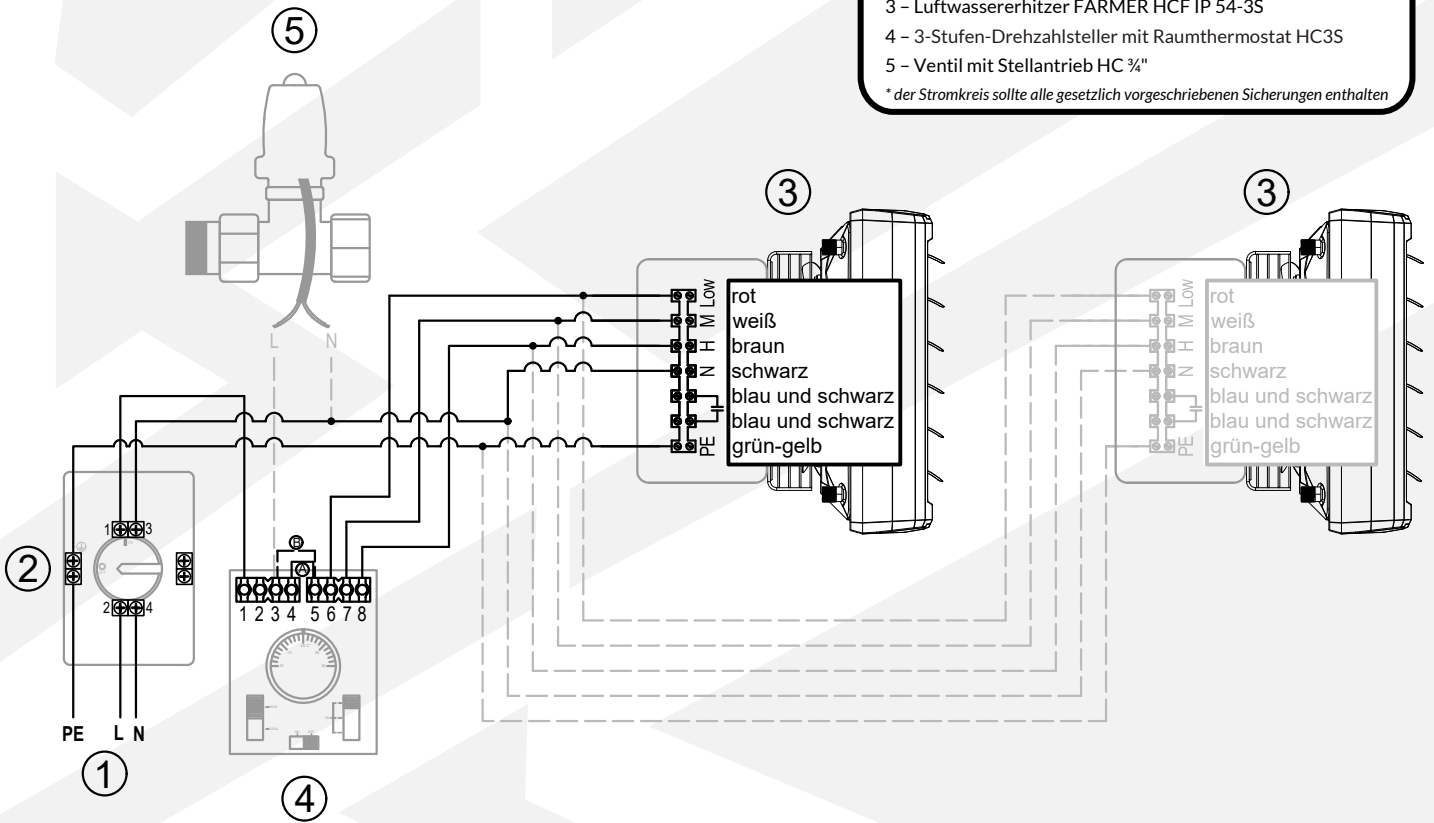

LEGENDE

- 1 - Stromversorgung 230V/50Hz*
- 2 - Not-Ausschalter MS
- 3 - Luftwassererhitzer FARMER HCF IP 54-3S
- 5 - Ventil mit Stellantrieb HC ¾"
- 8 - programmierbares Steuergerät HMI BMS
- 10 - externer Temperatursensor

* der Stromkreis sollte alle gesetzlich vorgeschriebenen Sicherungen enthalten

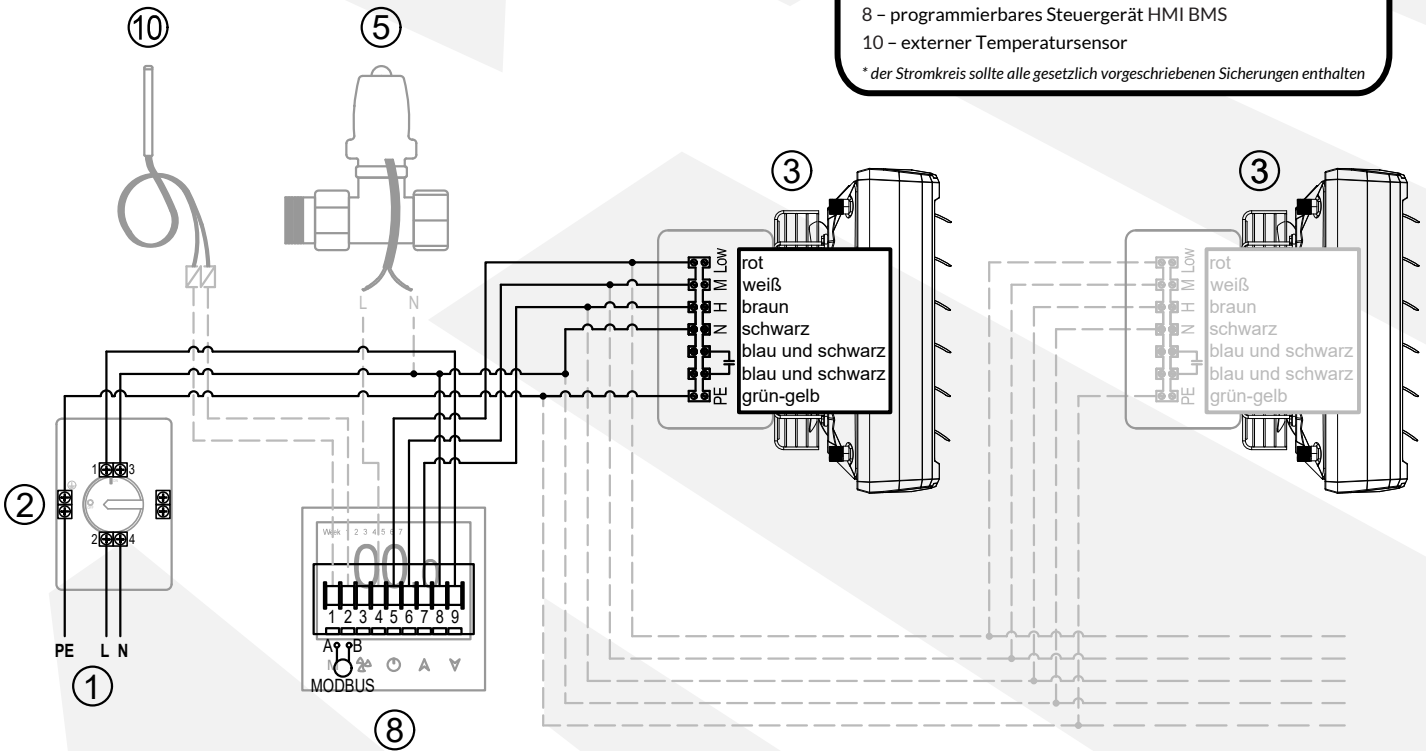

LEGENDE

- 1 – Stromversorgung 230 V/50 Hz*
- 2 – Not-Ausschalter MS
- 5 – Ventil mit Stellantrieb HC ¾"
- 7 – manueller Raumthermostat IP 54
- 9 – Luftwassererhitzer FARMER HCF IP 66

* der Stromkreis sollte alle gesetzlich vorgeschriebenen Sicherungen enthalten

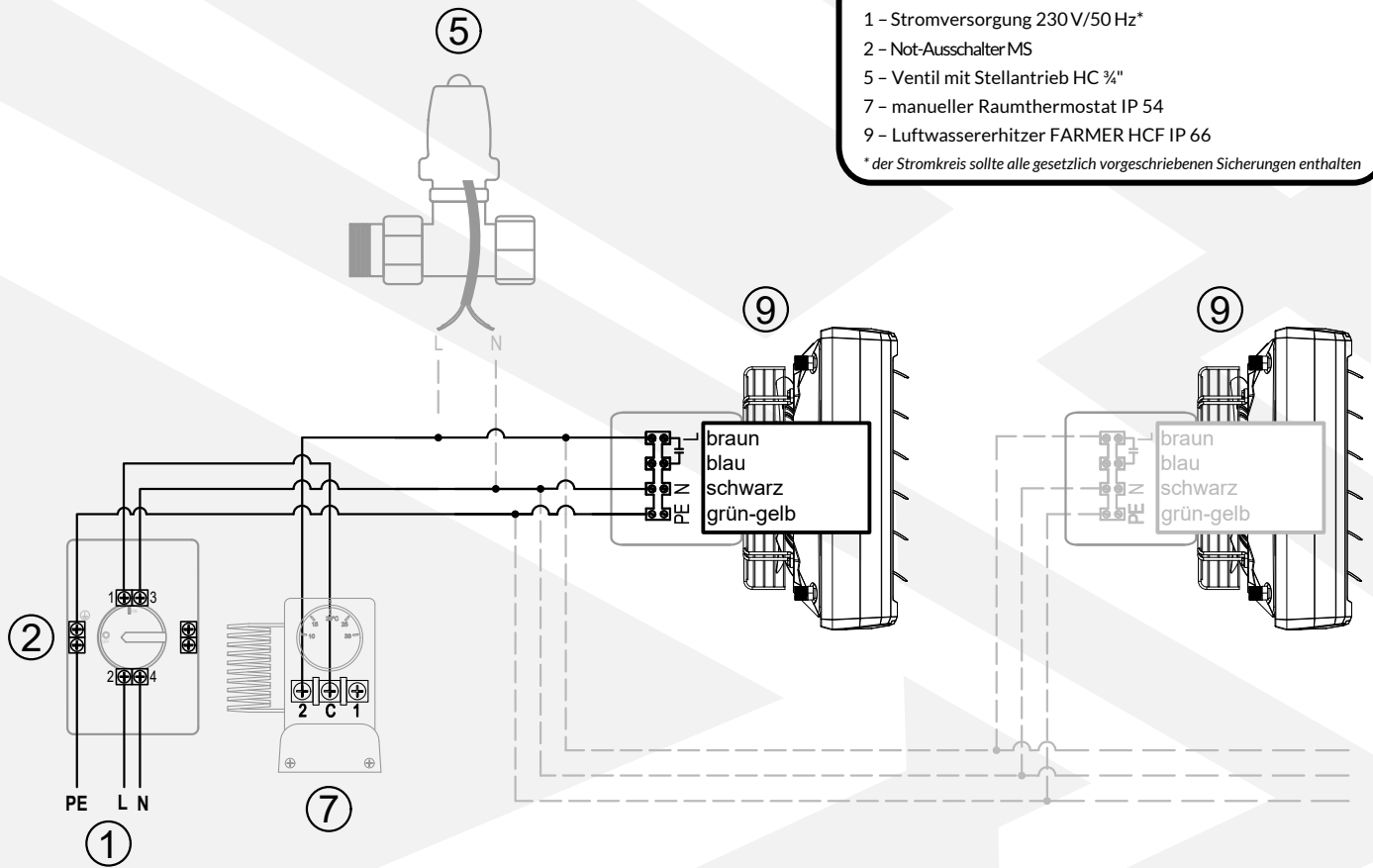

LEGENDE

- 1 – Stromversorgung 230 V/50 Hz*
- 2 – Not-Ausschalter MS
- 5 – Ventil mit Stellantrieb HC ¾"
- 6 – Drehzahlsteller HC
- 7 – manueller Raumthermostat IP 54
- 9 – Luftwassererhitzer FARMER HCF IP 66

* der Stromkreis sollte alle gesetzlich vorgeschriebenen Sicherungen enthalten

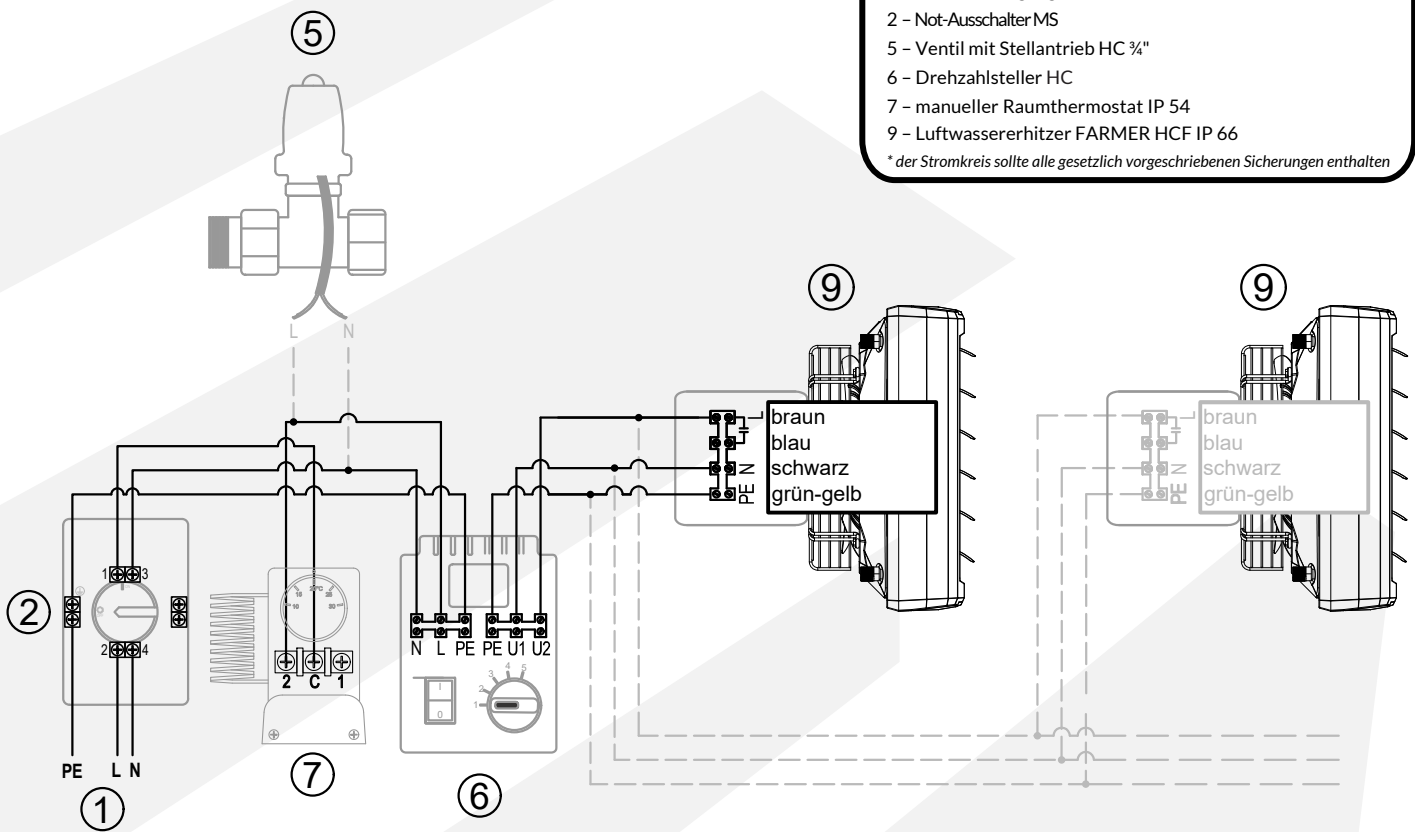

LEGENDE

- 1 - Stromversorgung 230V/50Hz*
- 2 - Not-Ausschalter MS
- 5 - Ventil mit Stellantrieb HC 3/4"
- 9 - Luftwassererhitzer FARMER HCF IP 66
- 10 - externer Temperatursensor
- 11 - programmierbares Steuergerät HMI SINGLE BMS

* der Stromkreis sollte alle gesetzlich vorgeschriebenen Sicherungen enthalten

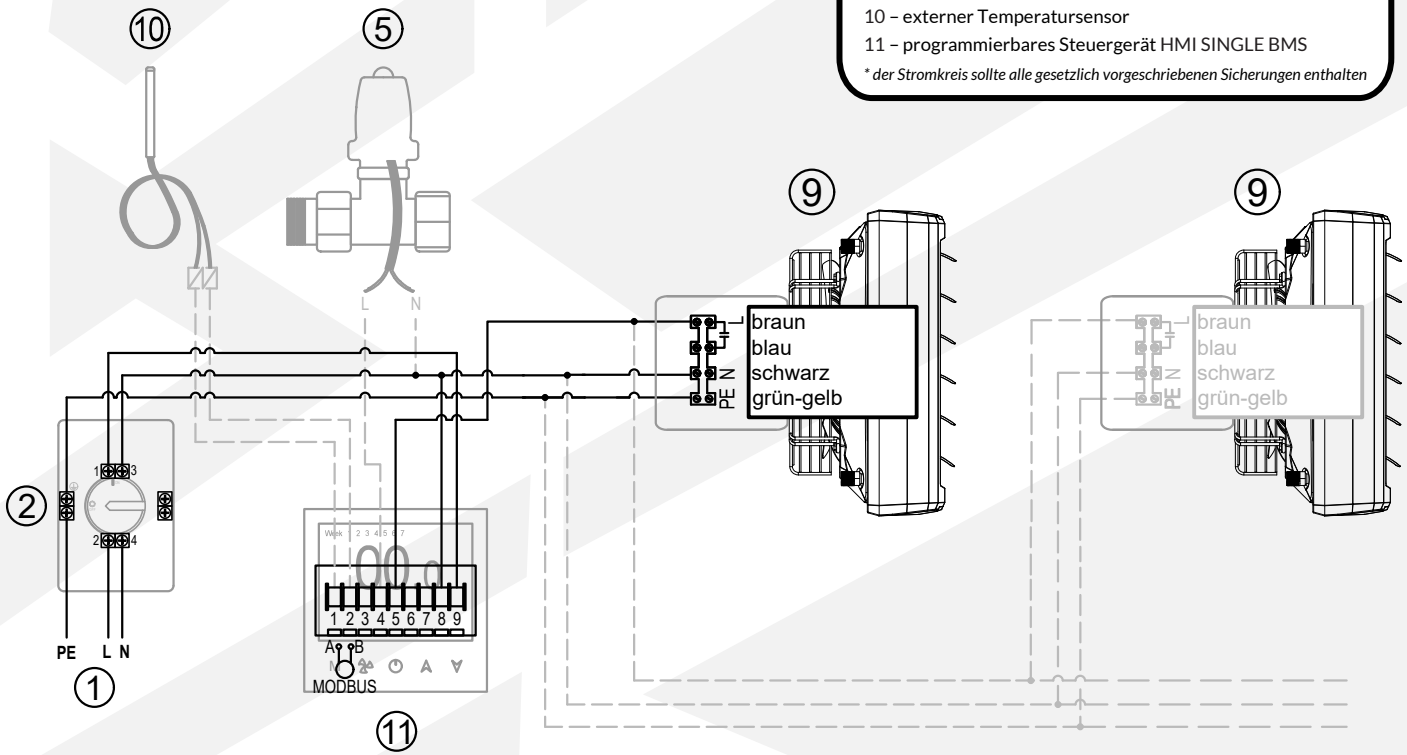

Reventon Group Sp. z o.o.
556 Wyzwolenia Street
43-340 Kozy, Poland

declares under our sole responsibility, that the products:

FARMER HCF IP54-3S
FARMER HCF IP66
FARMER OPENAIR

TYPE: Air water heater

conform to the following directives and regulations:

LVD 2014/35/EU
ErP 2009/125/EC
ROHS 2011/65/EU & (EU) 2015/863

and the following harmonized standards have been applied:

EN 60034-1: 2010

The above declaration is the basis for the  marking.

Place of issue: Poland

Date of Issue: 02/09/2024



Signature: _____
Name: Tomasz Wysocki
Position: Chief Executive Officer



reventon
INDUSTRIAL SOLUTIONS

Reventon Group Sp. z o.o., 556 Wyzwolenia Street, 43-340 Kozy, Poland, www.reventongroup.eu